



ardi **KOO**



ardi K|O|O



LA HISTORIA DE ARDI KOOLLECTION EMPIEZA CON ANTONIO MUÑOZ, FUNDADOR Y EMPRESARIO CON AMPLIA EXPERIENCIA EN EL DISEÑO Y FABRICACIÓN DE MUEBLES TAPIZADOS, SE ESTABLECE EN SILLA, (VALENCIA) ESPAÑA E INICIA ESTA NUEVA AVENTURA CON UN OBJETIVO MUY CLARO, CREAR ESPACIOS IDÍLICOS DONDE LAS PERSONAS DISFRUTEN DE SU HOGAR, ARROPADOS POR LA BELLEZA Y LA ARMONÍA DE NUESTRO MUEBLES.

L'HISTOIRE D'ARDI KOOLLECTION COMMENCE PAR ANTONIO MUÑOZ, FONDATEUR ET ENTREPRENEUR POSSÉDANT UNE GRANDE EXPÉRIENCE DANS LE DESIGN ET LA FABRICATION DU MEUBLES TAPISSÉS, SITUÉ A SILLA (VALENCIA) ESPAGNE, IL COMMENCE CETTE NOUVELLE AVENTURE AVEC UN OBJECTIF TRÈS CLAIR, DE CRÉER DES ESPACES IDYLLIQUES OÙ LES GENS AIMENT LEUR MAISON, REMPLIE D'HARMONIE ET BEAUTÉ DE NOS MEUBLES.

THE HISTORY OF ARDI KOOLLECTION STARTS WITH ANTONIO MUÑOZ, THE FOUNDER AND AN ENTREPRENEUR WITH A WIDE EXPERIENCE IN THE DESIGN AND MANUFACTURE OF UPHOLSTERED FURNITURE. HE SETS UP THE COMPANY IN SILLA (VALENCIA) SPAIN AND BEGINS THIS NEW VENTURE WITH A VERY CLEAR AIM: TO CREATE IDYLIC PLACES WHERE PEOPLE ARE HAPPY AND ENJOY YOUR HOME COVERED UP THE BEAUTY AND HARMONY PROVIDED BY OUR UPHOLSTERED FURNITURE.

DIE GESCHICHTE VON ARDI KOOLLECTION BEGINNT MIT ANTONIO MUÑOZ, GRÜNDER UND UNTERNEHMER MIT EINER WEITEN ERFAHRUNG IM DESIGN UND IN DER PRODUKTION VON POLSTERMOEBEL, MIT DER NIEDERLASSUNG IN SILLA (VALENCIA), ESPAÑA, UND DIESES NEUE ABENTEUER BEGINNT ER MIT EINEM GANZ KLAREN ZIEL: IDYLLISCHE RÄUME KREIEREN, IN WELCHEM DIE MENSCHEN IHR HEIM GENIESEN, UND WO SIE UMHÜLLT DURCH DIE SCHÖNHEIT UND HARMONIE UNSERER MÖBEL SIND.

09

---

RELAX

ELSA  
BLEND  
BRERA  
FLAP  
LIMA  
NAP  
BINARI  
OWEN  
IPSILON  
NADIA  
LAMBDA

75

---

DESLIZATES

DELTA  
CUZCO  
VICO

101

---

FIJOS

NILO  
ISIS

113

---

BUTACAS

IPSILON  
PETIT IPSILON  
BOSTON  
LOLA  
NADIA  
FLAP

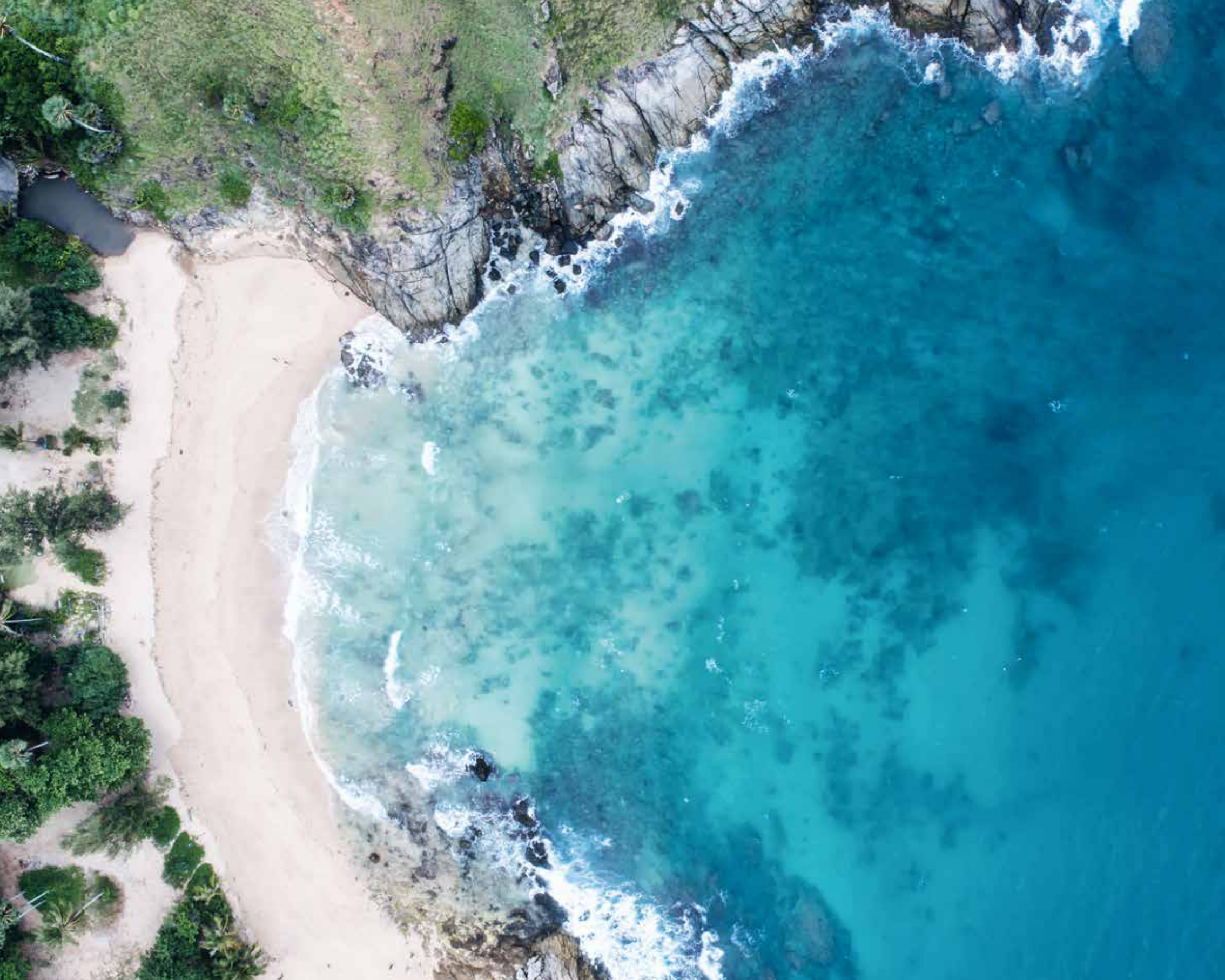

ARDI KOOLLECTION ES UNA EMPRESA CON 25 AÑOS DE EXPERIENCIA EN LOS QUE SIEMPRE HEMOS ESTADO INNOVANDO EN DISEÑO E INCORPORACIÓN DE MATERIALES DE ÚLTIMA GENERACIÓN (CONFORLATEX, COPOFIBRE) Y AHORA CONFORTOTAL. GARANTÍA DE USO Y DISFRUTE DE UN MOBILIARIO QUE DESPRENDE SABOR MEDITERRÁNEO.

ARDI KOOLLECTION EST UNE ENTREPRISE AVEC 25 ANS D'EXPÉRIENCE DANS LAQUELLE NOUS AVONS TOUJOURS ÉTÉ INNOVATEUR DANS LE DESIGN EN INCORPORANT LES NOUVEAUX MATÉRIAUX (CONFORLATEX, COPOFIBRE) ET LA DERNIÈRE TECHNOLOGIE, Y MAINTENANT CONFORTOTAL. UNE GARANTIE D'USAGE ET JOUISSANCE DES MEUBLES QUI SUIVTE SAVEUR MÉDITERRANÉEN.

ARDI KOOLLECTION IS A TWENTY FIVE YEARS OLD COMPANY, WHERE WE HAVE ALWAYS BEEN INNOVATING IN DESIGN AND INCORPORATION OF MATERIALS OF LAST GENERATION (CONFORLATEX, COPOFIBRE) AND NOW CONFORTOTAL. GUARANTEE OF USE AND ENJOYMENT OF FURNITURE TASTING MEDITERRANEAN FLAVOUR.

ARDI KOOLLECTION IST EIN UNTERNEHMEN MIT 25 JAHREN ERFABHRUNG, IN WELCHEN WIR STÄNDIG INNOVATIV IM DESIGN UND DER EINARBEITUNG VON MATERIALIEN DER LETZTEN GENERATION (CONFORLATEX, COPOFIBRE) WAREN, UND JETZT MIT CONFORTOTAL. GARANTIE UND GENUSS EINES MÖBELSTÜCKES WELCHES MEDITERRANES GEFÜHL VON SICH GIBT.



# RELAX

SOFÁS



ELSA

RELAX

12

13



ELSA

14



RELAX

15



ELSA



16

RELAX



17

ELSA

18

RELAX

19



# BLEND



20

# RELAX



21

# BLEND



22

# RELAX



23

# BRERA



24

RELAX

25



BRERA

26

RELAX

27



# FLAP



28

# RELAX



29

# FLAP



30

# RELAX



31



FLAP

32

RELAX

33



LIMA



34

RELAX



35

LIMA



36

RELAX



37

# LIMA



# RELAX



LIMA



40

RELAX



# LIMA



# RELAX



NAP



44

RELAX



45

NAP



46

RELAX



47



# BINARI



48

RELAX



49

# BINARI



50

# RELAX



51

# BINARI

RELAX



# OWEN



54

# RELAX



55

OWEN

56

RELAX

57



# IPSILO



58

RELAX

59



IPSILON

RELAX



60

61

# IPSILO



62

RELAX

63





# IPSILON

RELAX

64

65



# IPSILON

RELAX



# NADIA

RELAX

68

69



NADIA



70

RELAX



71

# LAMBDA

72

RELAX

73



# LAMBDA



# RELAX





# DESLIZANTES

SOFÁS



# DELTA

DESLIZANTE

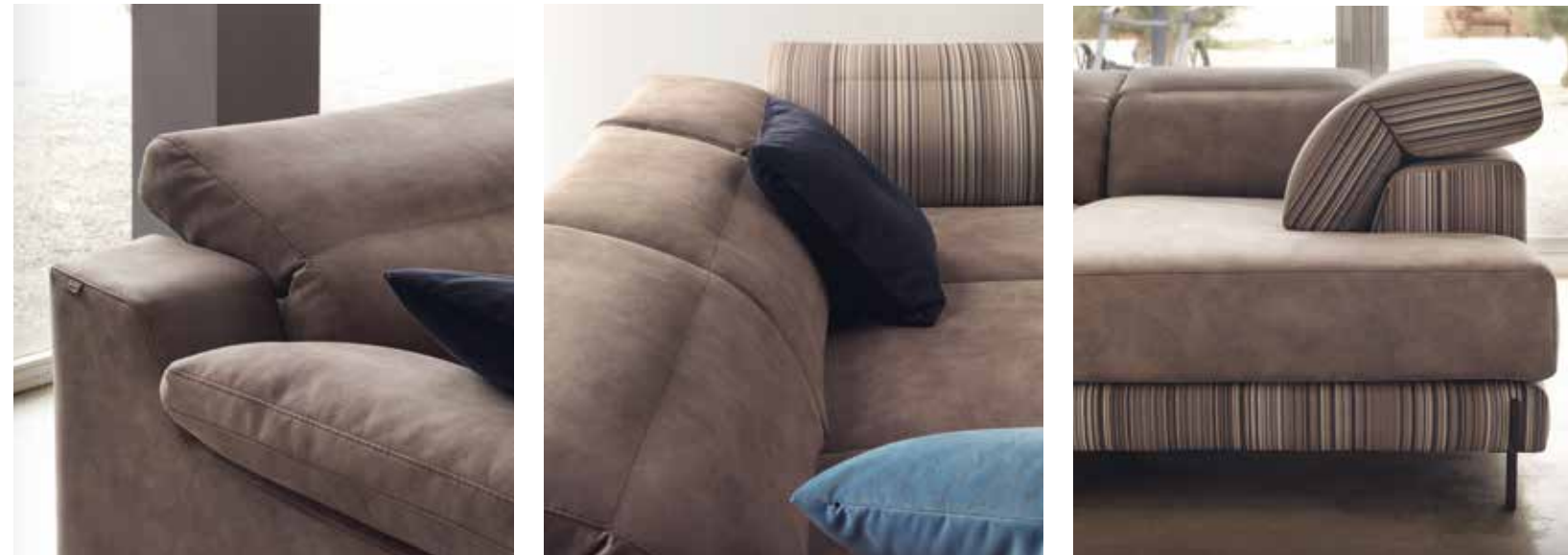

78

79





# DELTA

DESLIZANTE



80



81

DELTA

DESLIZANTE

82

83



# DELTA

DESLIZANTE



84

85



CUZCO

DESLIZANTE



86

87

CUZCO

DESILIZANTE



88

89

CUZCO

DESLIZANTE

90

91



CUZCO



92

DESGLIZANTE



93

VICO

RELAX

94

95





VICO



DESLIZANTE



96

97

VICO

DESLIZANTE

98

99



VICO

DESGLIZANTE

100

101





# FIJOS

SOFÁS

NILO

104

RELAX

105



NILO

106

FIJO

107



NILO

108

FIJO

109



ISIS

110

FIJO

111





ISIS

112



FIJO

113



BUTACAS

# IPSILON



99 cm.

116

BUTACA

117



# PETIT IPSILON

BUTACA



85 cm.

118

119



BOSTON

120

BUTACA

121



LOLA



BUTACA

122

123

NADIA

124

BUTACA

125



FLAP



126

BUTACA



127





CARACTERÍSTICAS

# TÉCNICAS





LA TECHNOLOGIE CONFORTOTAL® EXCLUSIVE DE ARDI® A ETE DESINNE POUR OFFRIR UN CONFORT EXTRAORDINAIRE ET UNE UNIFORMITE AUX ASSISES, POUR GARANTIR LA DURABILITE DU PRODUIT ET AINSI MEME LA ESTABILITE.

CHAQUE ASSISE CONFORTOTAL® A ETE FABRIQUE AVEC LA COMBINATION D UNE ESTRUCTURE ESPECIFIQUE DE MODULES DE POLYURETHANE DE DIFFERENTES DENSITES ET HAUTE RESILENCE QUE SONT AUTOUR DU CENTRE FAIT AVEC DES RESORTS EN ACIER PLACES D UNE MANIERE ESTRATEGIQUE ET TOUT RECOUVERT D UNE FIBRE DE POLYESTER ESPECIAL FIXE PAR MOYENS TERMICS POUR GARANTIR UNE EXPERIENCE UNIQUE DE CONFORT ET DURABILITE.

WE ARE PIONEERS USING THE LATEST TECHNOLOGY REGARDING TO THE TOP COMFORT FOR SEATING.

THE CONFORTOTAL® TECHNOLOGY EXCLUSIVELY DESIGNED BY ARDI® HAS BEEN STUDIED TO OFFER THE MAXIMUM COMFORT, AND A LONGLASTING UNIFORMITY TO AVOID DEFORMATIONS ON SITTING, WITH THE TOTAL GUARANTY.

EACH COMFORTOTAL SEAT HAS BEEN MANUFACTURED COMBINING AN SPECIFIC POLYURETHANE STRUCTURE OF DIFFERENT DENSITIES AND HIGH RESILENCE WHICH COVERS THE CENTRAL IRON SPRING CORE STRATEGICALY PLACED, ALL COVERED WITH A SPECIAL POLYESTER FIBER JOINED BY TERMIC PROCEDURES TO OFFER AN EXCLUSIVE AND UNIQUE EXPERIENCE IN TERMS OF DURABILITY AND COMFORT.

NOUS SOMMES DES PIONEERS EN LA APPLICATION DES DERNIERES TECHNOLOGIES EN RELATION AVEC LA FABRICATION DES ASSISES POUR DES CANAPES.

SOMOS PIONEROS EN APLICAR LA MÁS AVANZADA TECNOLOGÍA DEL MUNDO DEL DESCANSO EN LA CONSTRUCCIÓN DE ASIENTOS PARA SOFÁS.

LA TECNOLOGÍA CONFORTOTAL® EXCLUSIVA DE ARDI® HA SIDO DISEÑADA PARA PROPORCIONAR UN EXTRAORDINARIO CONFORT Y UNIFORMIDAD EN LA SENTADA, ASÍ COMO EVITAR HUNDIMIENTOS Y GARANTIZAR LA MÁXIMA DURABILIDAD DEL PRODUCTO.

CADA ASIENTO CONFORTOTAL ESTÁ FABRICADO COMBINANDO UNA ESTRUCTURA ESPECÍFICA DE MÓDULOS DE POLIURETANO DE DIFERENTES DENSIDADES Y ALTA RESILENCIA RODEANDO A UNA MATRIZ INDEPENDIENTE DE MUELLES DE ACERO ENSACADOS COLOCADOS ESTRATÉGICAMENTE Y TODO ELLO RECUBIERTO POR UNA ESPESA CAPA DE FIBRA DE POLIÉSTER ESPECIAL TERMOLIGADA, LO QUE PERMITE PROPORCIONAR UNA EXPERIENCIA ÚNICA EN CONFORT Y DURACIÓN.

# BINARI

**ASIENTO RELAX ELECTRICO O FIJO.** / Electric or fixed relax seat / Assise relax électrique ou fixe / RelaxSitz, elektrisch verstellbar oder fix.  
**CABEZAL ABATIBLE MANUAL 90°-180° / 90°-180°** Manual reclining headrest. / Tête réclinable 90-180° / Kopfteil verstellbar 90-180°

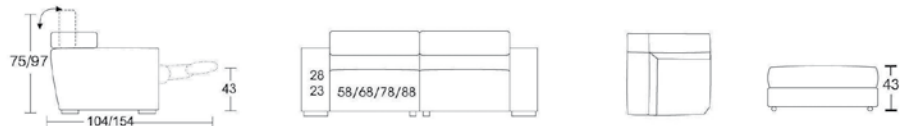

SOFA RELAX 172 / 192 / 212 / 232 - 2 PIEZAS  
 SOFA FIJO 172 / 192 / 212 / 232 - 2 PIEZAS

RINCON  
 110 X 110

POUFF 60 X 60  
 POUFF 106 X 65

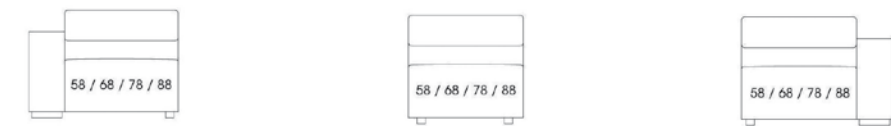

RELAX IZQ. 86 / 96 / 106 / 116

RELAX CENTRAL 58 / 68 / 78 / 88

RELAX DCH. 86 / 96 / 106 / 116

FIJO IZQ. 86 / 96 / 106 / 116

FIJO IZQ. 86 / 96 / 106 / 116

FIJO DCH. 86 / 96 / 106 / 116

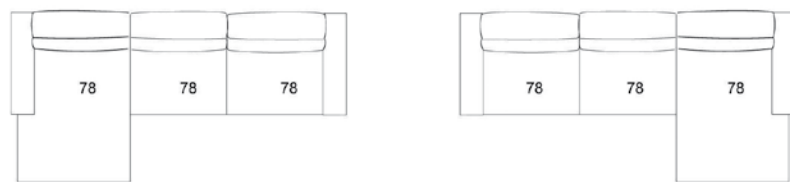

COMP. CHAISE L. IZQ. + RELAX + RELAX 290X170  
 COMP. CHAISE L. IZQ. + FIJO + RELAX 290X170

COMP. RELAX + RELAX + CHAISE L. DCH. 290X170  
 COMP. RELAX + FIJO + CHAISE L. DCH. 290X170



MERIDIENNE IZQ.  
 130 X 104

MERIDIENNE DCH.  
 130 X 104

CHAISE LONGUE IZQ.  
 106X170

CHAISE LONGUE DCH.  
 106X170

Todas las medidas indicadas son en cms ± 1%

All measures are in cms ± 1% / Toutes les mesures en cms ± 1% / Alle maßnahmen in cms ± 1%



ardi **KOO**

## CARACTERÍSTICAS TÉCNICAS / TECHNICAL CHARACTERISTICS / SPECIFICATIONS / TECHNISCHE DATEN

**Modelo no desenfundable.** / Not removable covers. / Modèle non déhoussable. / Der Bezug dieses Modelle ist nicht abziehbar.

**Estructura de madera y tablero DM con tablex.** / Wooden and MDF board structure with tablex. / Structure en bois et panneau MDF avec tablex. / Holzgestell mit MDF-Platte und Tablex.

**Mecanismo relax eléctrico con botonera en asiento.** / Electric relax mechanism with button tactile in the seat. / mécanisme relax électrique avec bouton tactile incorporée dans l'assise. / Elektrischer Relax-Mechanismus, mit im Sitz integrierten Knöpfen.

**Asiento Confortotal®, composición Poliuretano 35 kg. de alta resiliencia y con muelles ensacados en el interior.** Ejemplo BNO05 sofá 232 cms. Confortotal® 144 muelles ensacados / Confortotal® seat, composition 35 kg High resilience Foam Rubber, with internal springs. Exam. BNO05 232 cms. Sofa Confortotal® 144 pocket springs. / Assise Confortotal®, en polyuréthane 35 kg, hautement résistant avec ressorts revêtus par des mousses de différentes densités. Exemple: BNO05 canapé 232 cm. Confortotal® 144 ressorts. / Sitz Confortotal® aus PUSchaum 35 Kg, sehr formstabil mit eingearbeiteten Taschenfederkerne. Beispiel: BNO05 Sofa 232cm Confortotal® mit 144 Taschenfederkerne.

**Modelo con varios anchos de brazo, medida indicada standard, su cambio afecta medida total** / Model with several arms widths its change affects total measurement / Modèle avec plusieurs largeurs de bras son changement affecte la mesure totale / Modell mit verschiedenen Armbreiten bei der Auswahl einer anderen Armbreite ändert sich auch entsprechend das Gesamtmaß.

**Respaldo en poliuretano suave de 20 kg. mecanismo con posiciones 90°-180°** / Back cushion in soft polyurethane 20 kg. With 90°-180° positions. / Dossier en polyuréthane douce de 20 kg, mécanisme avec positions de 90°/180°. / Rücken mit weichem PUSchaum 20kg, Verstellmechanismus für Positionen von 90°/180°.

**Ancho de brazo standard 28cm (Opcional: 23cm). Altura Asiento: 43 cm.** / Standard Arm wide 28cm (Optional: 23cm). Seat height: 43 cm. / Largeur de bras: canapé 28cm (optionelle 23cm). Hauteur assise: 43 cm. / Stärke des StandardArmes 28cm (Optionell: 23cm). Sitzhöhe: 43cm.

**\*METRAJE:** el metraje indicado se limita a tejidos lisos de 140 cm. de ancho. / \*FABRIC: the fabric required for each model is considered plain for fabrics 140 cm wide. / Le métrage indiqué se limite aux tissus lisses de 140 cm de largeur. / Die angegebene Stoffmenge bezieht sich auf Stoffe mit 140cm Breite, unifarben und ohne Muster.

## PIE OCULTO / HIDDEN FOOT / PIED CACHÉ / VERDECKTER FUß

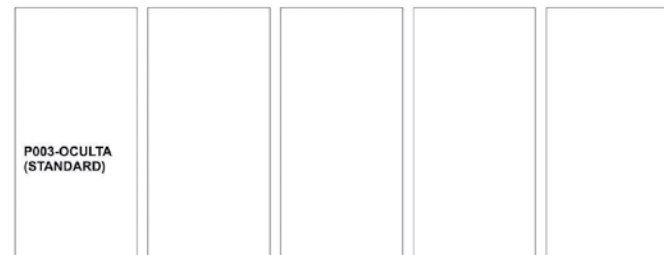

# BLEND

**ASIENTO RELAX ELECTRICO O FIJO.** / Electric or fixed relax seat / Assise relax électrique ou fixe / RelaxSitz, elektrisch verstellbar oder fix.  
**CABEZAL ABATIBLE MANUAL 90°-190° / 90°-190°** Manual reclining headrest. / Tête réclinable 90-190° / Kopfteil verstellbar 90-190°

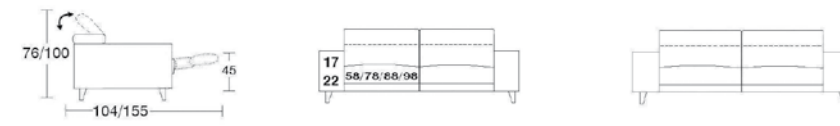

SOFA 160 / 200 / 220 - 2 PIEZAS

SOFA 240 - 2 PIEZAS



SILLÓN CONFORT 92



RINCON  
 107 X 107



POUFF  
 60 X 60

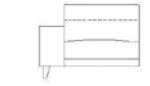

MOD. RELAX IZQ. 80 / 100 / 110 / 120



MOD. RELAX CENTRAL 58 / 78 / 88 / 98



MOD. RELAX DCH. 80 / 100 / 110 / 120

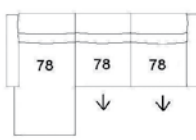

COMP. CH. L. IZQ. + RELAX + RELAX  
 278 X 170

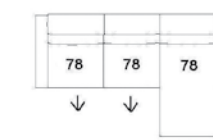

COMP. RELAX + RELAX + CH. L. DCH.  
 278 X 170

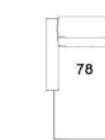

CHAISE L. IZQ.  
 FIJA 100 X 170

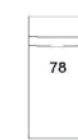

CHAISE L. DCH.  
 FIJA 100 X 170

Todas las medidas indicadas son en cms ± 1%

All measures are in cms ± 1% / Toutes les mesures en cms ± 1% / Alle maßnahmen in cms ± 1%



ardi **KOO**

## CARACTERÍSTICAS TÉCNICAS / TECHNICAL CHARACTERISTICS / SPECIFICATIONS / TECHNISCHE DATEN

**Modelo no desenfundable.** / Not removable covers / Modèle non déhoussable / Der Bezug dieses Modelle ist nicht abziehbar.

**Estructura de madera y tablero DM con tablex.** / Wooden and MDF board structure with tablex. / Structure en bois et panneau MDF avec tablex. / Holzgestell mit MDF-Platte und Tablex.

**\*\*Sistema Confort:** Asiento y respaldo regulable en posiciones mediante mecanismo eléctrico y botonera incorporada. / Confort System: Seat and back with adjustable positions by electrical mechanism and embedded keypad. / Systeme Confort: Assise et dossier réglable en différentes positions par mécanisme électrique avec des boutons incorporés. / Komfortsystem: Sitz un Rücken elektrisch verstellbar mit eingearbeiteter Bedienung.

**Asiento Confortotal®, composición Poliuretano 35 kg. de alta resiliencia con muelles ensacados en el interior.** Ejemplo BE086 sofá 240 cms. Confortotal® 144 muelles ensacados. / Confortotal® seat, composition 35 kg High resilience Foam Rubber, with internal springs. Exam. BE086 240 cms. Sofa Confortotal® 144 pocket springs. / Assise Confortotal®, en polyuréthane 35 kg, hautement résistant avec ressorts revêtus par des mousses de différentes densités. Exemple: BE086 canapé 240 cm. Confortotal® 144 ressorts. / Sitz Confortotal® aus PUSchaum 35 Kg, sehr formstabil mit eingearbeiteten Taschenfederkerne. Beispiel: EL086 Sofa 240 cm Confortotal® mit 144 Taschenfederkerne.

**Modelo con varios anchos de brazo, medida indicada standard, su cambio afecta medida total** / Model with several arms widths its change affects total measurement / Modèle avec plusieurs largeurs de bras son changement affecte la mesure totale / Modell mit verschiedenen Armbreiten bei der Auswahl einer anderen Armbreite ändert sich auch entsprechend das Gesamtmaß.

**Respaldo en poliuretano suave de 20 kg. mecanismo con posiciones 90°-190°** / Back cushion in soft polyurethane 20 kg. With 90°-190° positions. / Dossier en polyuréthane douce de 20 kg, mécanisme avec positions de 90°/190°. / Rücken mit weichem PUSchaum 20kg, Verstellmechanismus für Positionen von 90°/190°.

**Ancho de brazo standard 22cm(M), opcional: 17cm (S) y la butaca 17cm (S).** Altura Asiento: 45 cm. / Standard Arm wide 22cm(M), optional: 17cm(S) and armchair 17cm(S). Seat height: 45cm. / Largeur de bras: canapé 22cm(M), optionelle: 17cm(S) et fauteuil 17cm(S). Hauteur assise: 45cm. / Stärke des Standard Armes 22cm(M), optionell: 17cm(S) und beim Sessel 17cm(S). Sitzhöhe: 45cm.

**\*METRAJE:** el metraje indicado se limita a tejidos lisos de 140 cm. de ancho. / \*FABRIC: the fabric required for each model is considered plain for fabrics 140 cm wide. / Le métrage indiqué se limite aux tissus lisses de 140 cm de largeur. / Die angegebene Stoffmenge bezieht sich auf Stoffe mit 140cm Breite, unifarben und ohne Muster.

## PIE (13CM) / FOOT / PIED / FUß



# BRERA

**ASIENTO RELAX ELECTRICO O FIJO.** / Electric or fixed relax seat / Assise relax électrique ou fixe / RelaxSitz, elektrisch verstellbar oder fix.  
**CABEZAL ABATIBLE MANUAL 90°-190° / 90°-190°** Manual reclining headrest. / Tête réclinable 90-190° / Kopfteil verstellbar 90-190°



SOFA 172 / 212 / 232 - 2 PIEZAS

SOFA 252 - 2 PIEZAS

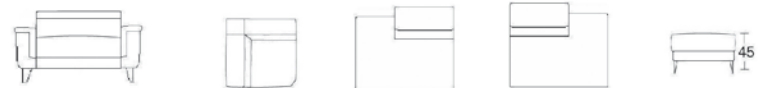

SILLÓN CONFORT 104

SILLÓN FIJO 104



RINCON

MERIDIENNE IZO.

MERIDIENNE DCH.

POUFF 60X60

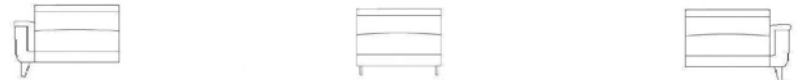

MOD. RELAX IZO. 86 / 106 / 116 / 126

MOD. RELAX CENTRAL 58 / 78 / 88 / 98

MOD. RELAX DCH. 86 / 106 / 116 / 126

MOD. FIJO IZD. 86 / 106 / 116 / 126

MOD. FIJO CENTRAL 58 / 78 / 88 / 98

MOD. FIJO DCH. 86 / 106 / 116 / 126

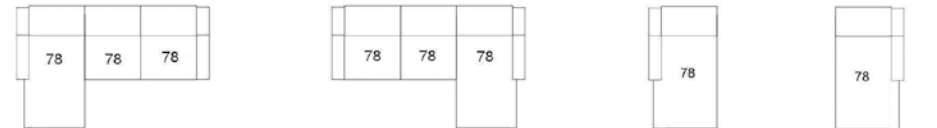

COMP. CH. L. IZO.+RELAX+RELAX

290 X 170

COMP.RELAX+RELAX+CH. L. DCH.

CHAISE L. IZO. RELAX

COMP. CH. L. IZO.+ FIJO+RELAX

290 X 170

COMP.RELAX+ FIJO+CH. L. DCH.

CHAISE L. DCH. RELAX

95 X 170/188

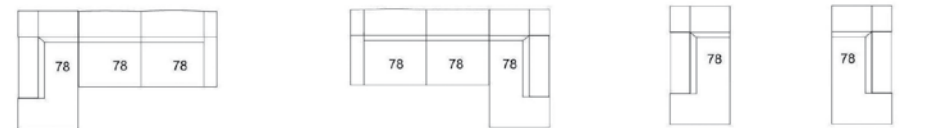

COMP. RIN. TER. IZO. + RELAX + RELAX

286 X 200

COMP. RIN. TER. DCH. + RELAX + RELAX

RINCON TER. IZO.

102 X 200

RINCON TER. DCH.

102 X 200

COMP. RIN. TER. IZO. + FIJO + RELAX

286 X 200

COMP. RIN. TER. DCH. + FIJO + RELAX

RINCON TER. DCH.

102 X 200

Todas las medidas indicadas son en cms ±1%  
 All measures are in cms ± 1% / Toutes les mesures en cms ±1% / Alle maßnahmen in cms ± 1%



ardi KOO

## CARACTERÍSTICAS TÉCNICAS / TECHNICAL CHARACTERISTICS / SPECIFICATIONS / TECHNISCHE DATEN

**Modelo no desenfundable.** / Not removable covers / Modèle non déhoussable / Der Bezug dieses Modelle ist nicht abziehbar.

**Estructura de madera y tablero DM con tablex.** / Wooden and MDF board structure with tablex. / Structure en bois et panneau MDF avec tablex / Holzgestell mit MDFplatte und Tablex.

**Mecanismo relax eléctrico con botonera táctil.** / Electric relax mechanism with button tactile. / Mécanisme électrique avec bouton tactile. / Elektrisch verstellbar mit fühlbar Knöpfen.

**Asiento Confortotal®, composición Poliuretano 35 kg. de alta resiliencia con muelles ensacados en el interior.** Ejemplo B2086 sofá 230 cms. Confortotal® 144 muelles ensacados. / Confortotal® seat, composition 35 kg High resilience Foam Rubber, with internal springs. Exam. B2086 230 cms. Sofa Confortotal® 144 pocket springs. / Assise Confortotal®, en polyuréthane 35 kg, hautement résistant avec ressorts revêtus par des mousses de différentes densités. Example: B2086 canapé 230 cm. Confortotal® 144 ressorts. / Sitz Confortotal® aus PUSchaum 35 Kg, sehr formstabil mit eingearbeiteten Taschenfederkerne. Beispiel: B2086 Sofa 230cm Confortotal® mit 144 Taschenfederkerne.

**Modelo con varios anchos de brazo, medida indicada standard, su cambio afecta medida total** / Model with several arms widths its change affects total measurement / Modèle avec plusieurs largeurs de bras son changement affecte la mesure totale / Modell mit verschiedenen Armbreiten bei der Auswahl einer anderen Armbreite aendert sich auch entsprechend das Gesamtmaß.

**Respaldo en poliuretano suave de 20 kg. mecanismo con posiciones 90°-190°** / Back cushion in soft polyurethane 20 kg. With 90°-190° positions. / Dossier en polyuréthane douce de 20 kg, mecanisme avec positions de 90°/190°. / Rücken mit weichem PUSchaum 20kg, Verstellmechanismus für Positionen von 90°/190°.

**Ancho de brazo standard 28cm ( L ), opcional: 23cm ( M ). Altura Asiento: 45 cm.** / Standard Arm wide 28cm (L), optional: 23cm(M). Seat height: 45 cm. / Largeur de bras: canape 28cm (L), optionelle 23cm (M). Hauteur assise: 45 cm. / Stärke des StandardArmes 28cm (L), optionell: 23cm (M). Sitzhöhe: 45cm.

**\*METRAJE: el metraje indicado se limita a tejidos lisos de 140 cm. de ancho.** / \*FABRIC: the fabric required for each model is considered plain for fabrics 140 cm wide. / Le métrage indiqué se limite aux tissus lisses de 140 cm de largeur. / Die angegebene Stoffmenge bezieht sich auf Stoffe mit 140cm Breite, unifarben und ohne Muster.

### PIE (13CM) / FOOT / PIED / FUß



# CUZCO

**ASIENTO DESLIZANTE MANUAL O ELÉCTRICO. REGULACIÓN PROFUNDIDAD ELECTRÓNICA** / Manual or electric sliding, electronically adjustable seat depths. / Assise coulissante électrique or manuelles, profondeurs d'assises réglables électroniquement / Elektrische oder manuelle schiebesitze, elektronisch verstellbare sitztiefe.

**CABEZAL ABATIBLE MANUAL 90°-180° / 90°-180°** Manual reclining headrest. / Tête réclinable 90-180° / Kopfteil verstellbar 90-180°

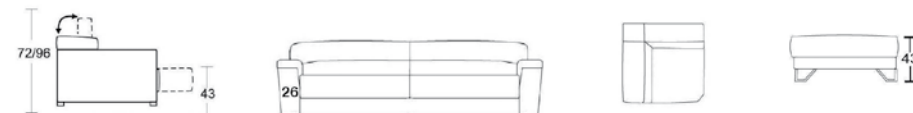

SOFA 188 / 208 / 228 / 249 ( 2 PIEZAS )

RINCON

107 X 107

POUFF 60 X 60

POUFF 102 X 70



MOD. IZO. 94 / 104 / 114 / 124

MOD. CENTRAL 68 / 78 / 88

MOD. DCH. 94 / 104 / 114 / 124



MOD. IZO. 162 / 182 / 202 / 222 ( 2 PIEZAS )

MOD. DCH. 162 / 182 / 202 / 222 ( 2 PIEZAS )

MERIDIENNE IZO.

MERIDIENNE DCH.

138 X 102

138 X 102

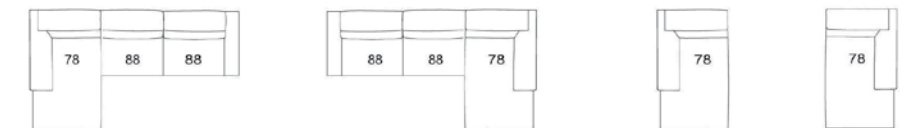

COMP. CHAISE L. IZO. 306 X 170

COMP. CHAISE L. DCH. 306 X 170

CHAISE L. IZO.

104 X 170

CHAISE L. DCH.

104 X 170

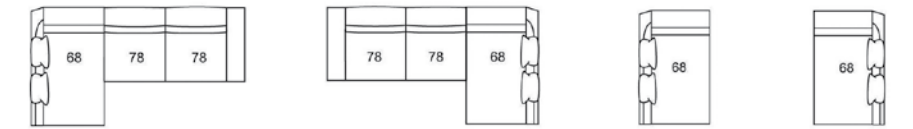

COMP. CHAISE ISLA IZO. 272 X 200

COMP. CHAISE ISLA DCH. 272 X 200

CHAISE L. ISLA IZO.

90 X 200

CHAISE L. ISLA DCH.

90 X 200

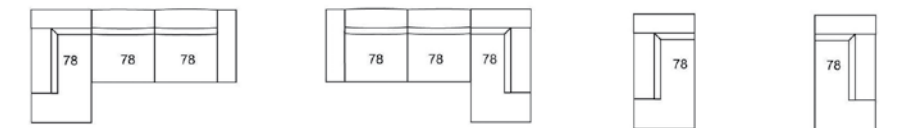

COMP. RIN. TERM. IZO. 284 X 200

COMP. RIN. TER. DCH. 284 X 200

RINCON TERM. IZO.

102 X 200

RINCON TERM. DCH.

102 X 200

Todas las medidas indicadas son en cms ±1%  
 All measures are in cms ± 1% / Toutes les mesures en cms ± 1% / Alle maßnahmen in cms ± 1%



ardi KOO

## CARACTERÍSTICAS TÉCNICAS / TECHNICAL CHARACTERISTICS / SPECIFICATIONS / TECHNISCHE DATEN

**Modelo desenfundable en almohadones.** / Cushions with removable covers. / Modèle déhoussable aux coussins. / Bei diesem Modell sind die Kissen abziehbar.

**Estructura de madera y tablero DM con tablex.** / Wooden and MDF board structure with tablex. / Structure en bois et panneau MDF avec tablex. / Holzgestell mit MDFplatte und Tablex.

**Asiento deslizable extensible 34 cm. Altura asiento 43 cm. Opción: Eléctrico (Regulación Profundidad Electrónica)** / Sliding seat extensible 34 cm and 43 cm high. Option: Electric Sliding (Electronically adjustable seat depth) / Assise extensible 34 cm et Hauteur de l'assise: 43 cm. Option: Coulissant Electrique (Profondeurs d'assises réglables électroniquement) / Stiz ausziehbar 34 cm und Sitzhöhe: 43 cm. Option: Elektrische Schiebesitze (Elektronisch verstellbare sitztiefe).

**Asiento Confortotal®, composición Poliuretano 35 kg. de alta resiliencia con muelles ensacados en el interior.** Ejemplo C2005 sofá 249 cms. Confortotal® 144 muelles ensacados / Confortotal® seat, composition 35 kg High Resilience with pocket springs. / Exam. C2005 249 cms. Sofa Confortotal® 144 pocket springs. / Assise Confortotal®, en polyuréthane 35 kg, hautement résistant avec ressorts revêtus par des mousses de différentes densités. Example: C2005 canapé 249 cm. Confortotal® 144 ressorts. / Sitz Confortotal® aus PUSchaum 35Kg, sehr formstabil mit eingearbeiteten Taschenfederkerne. Beispiel: C2005 Sofa 249cm Confortotal® mit 144 Taschenfederkerne.

**Respaldo en poliuretano suave de 20 kg. mecanismo con posiciones 90°-180°** / Back cushion in soft polyurethane 20 kg. With 90°-180° positions. / Dossier en polyuréthane douce de 20 kg, mecanisme avec positions de 90°/180°. / Rücken mit weichem PUSchaum 20kg, Verstellmechanismus für Positionen von 90°/180°.

**\*METRAJE: el metraje indicado se limita a tejidos lisos de 140 cm. de ancho.** / \*FABRIC: the fabric required for each model is considered plain for fabrics 140 cm wide. / Le métrage indiqué se limite aux tissus lisses de 140 cm de largeur. / Die angegebene Stoffmenge bezieht sich auf Stoffe mit 140cm Breite, unifarben und ohne Muster.

### PIE (10CM) / FOOT / PIED / FUß



# DELTA 7

**ASIENTO DESLIZANTE MANUAL O ELÉCTRICO , REGULACIÓN PROFUNDIDAD ELECTRÓNICA / Manual or electric sliding ,electronically adjustable seat depths. / Assise coulissante électriques or manuelles, profondeurs d'assises réglables électroniquement / Elektrische oder manuelle schiebesitze ,elektronisch verstellbare sitztiefe.**

**CABEZAL ABATIBLE MANUAL 90°-190° / 90°-190° Manual reclining headrest. / Tetière inclinable 90-190° / Kopfteil verstellbar 90-190°**

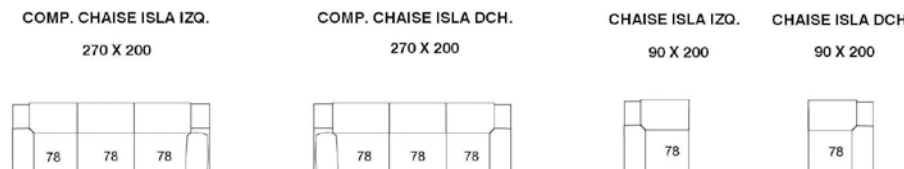
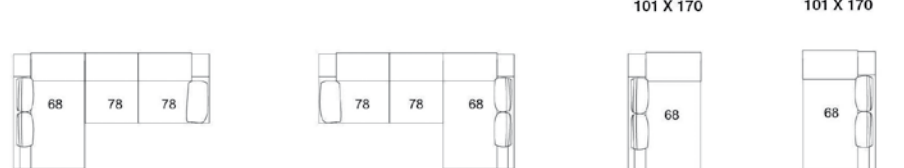
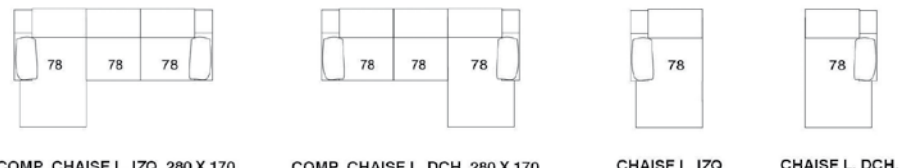
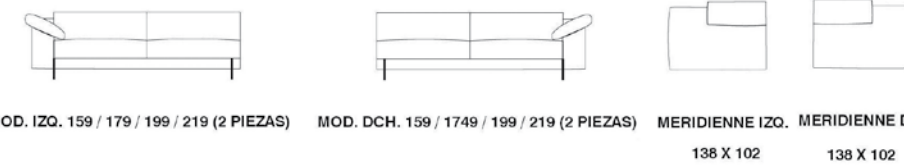
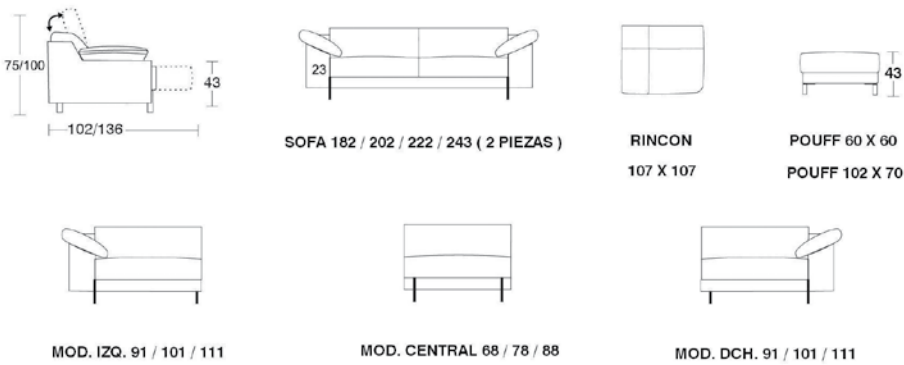

Todas las medidas indicadas son en cms±1% / All measures are in cms ± 1% / Toutes les mesures en cms±1% / Alle maßnahmen in cms ± 1%



ardi **KOO**

## CARACTERÍSTICAS TÉCNICAS / TECHNICAL CHARACTERISTICS / SPECIFICATIONS / TECHNISCHE DATEN

**Modelo desenfundable en almohadones. / Cushions with removable covers. / Modèle déhoussable aux coussins. / Bei diesem Modell sind die Kissen abziehbar.**

**Estructura de madera y tablero DM con tablex. / Wooden and MDF board structure with tablex. / Structure en bois et panneau MDF avec tablex. / Holzgestell mit MDF-Platte und Tablex.**

**Asiento deslizante extensible 34 cm. Altura asiento 43 cm. Opción: Eléctrico (Regulación Profundidad Electrónica) / Sliding seat extensible 34 cm and 43 cm high. Option: Electric Sliding (Electronically adjustable seat depths) / Assise extensible 34 cm et Hauteur de l'assise: 43 cm. Option: Coulissant Electrique (Profondeurs d'assises réglables électroniquement) / Stiz ausziehbar 34 cm und Sitzhöhe: 43 cm. Option: Elektrische Schiebesitze (Elektronisch verstellbare sitztiefe).**

**Asiento Confortotal®, composición Poliuretano 35 kg. de alta resiliencia con muelles ensacados en el interior. Ejemplo DT705 sofá 244 cms. Confortotal® 144 muelles ensacados / Confortotal® seat, composition 35 kg High Resilience with pocket springs. / Exam. DT705 244 cms. Sofa Confortotal® 144 pocket springs. / Assise Confortotal®, en polyuréthane 35 kg, hautement résistant avec ressorts revêtus par des mousses de différentes densités. Example: DT705 canapé 244 cm. Confortotal® 144 ressorts. / Sitz Confortotal® aus PUSchaum 35Kg, sehr formstabil mit eingearbeiteten Taschenfederkerne. Beispiel: DT705 Sofa 244cm Confortotal® mit 144 Taschenfederkerne.**

**Respaldo en poliuretano suave de 20 kg. mecanismo con posiciones 90°-190° / Back cushion in soft polyurethane 20 kg. With 90°-190° positions. / Dossier en polyuréthane douce de 20 kg, mécanisme avec positions de 90°/190°. / Rücken mit weichem PUSchaum 20kg, Verstellmechanismus für Positionen von 90°/190°.**

**+METRAJE: el metraje indicado se limita a tejidos lisos de 140 cm. de ancho. / +FABRIC: the fabric required for each model is considered plain for fabrics 140 cm wide. / Le métrage indiqué se limite aux tissus lisses de 140 cm de largeur. / Die angegebene Stoffmenge bezieht sich auf Stoffe mit 140cm Breite, unifarben und ohne Muster.**

## PIE (10CM) / FOOT / PIED / FUß



# ELSA

**ASIENTO RELAX ELECTRICO O FIJO. / Electric or fixed relax seat / Assise relax électrique ou fixe / RelaxSitz, elektrisch verstellbar oder fix. CABEZAL ABATIBLE MANUAL 90°-190° / 90°-190° Manual reclining headrest. / Tetière inclinable 90-190° / Kopfteil verstellbar 90-190°**

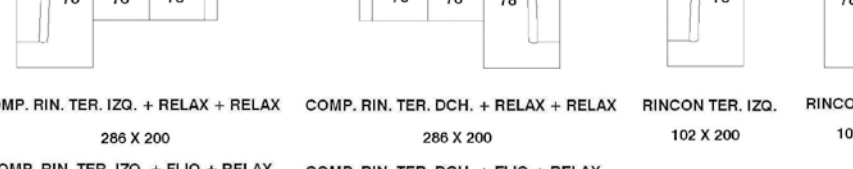
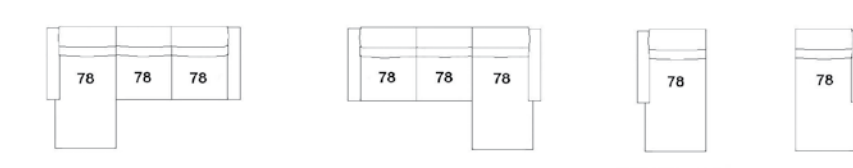
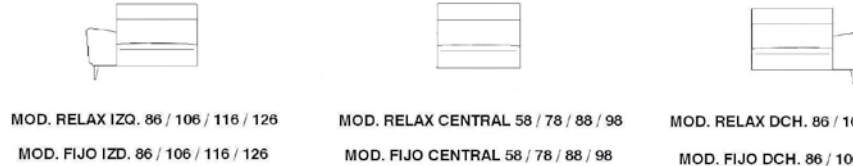
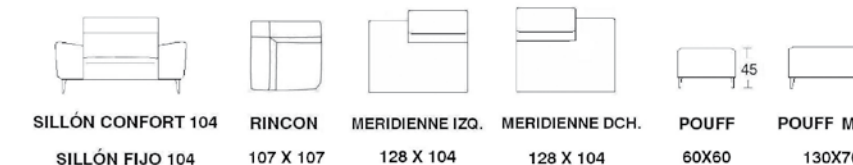
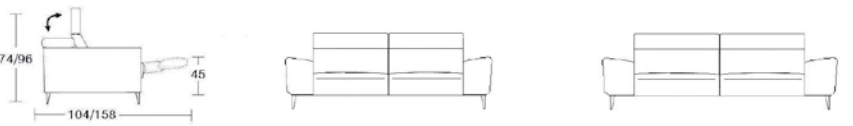

Todas las medidas indicadas son en cms±1% / All measures are in cms ± 1% / Toutes les mesures en cms±1% / Alle maßnahmen in cms ± 1%



ardi **KOO**

## CARACTERÍSTICAS TÉCNICAS / TECHNICAL CHARACTERISTICS / SPECIFICATIONS / TECHNISCHE DATEN

**Modelo no desenfundable. / Not removable covers / Modèle non déhoussable / Der Bezug dieses Modelle ist nicht abziehbar.**

**Estructura de madera y tablero DM con tablex. / Wooden and MDF board structure with tablex. / Structure en bois et panneau MDF avec tablex. / Holzgestell mit MDF-Platte und Tablex.**

**Mecanismo relax eléctrico con botonera táctil. / Electric relax mechanism with button tactile. / Mécanisme électrique avec bouton tactile. / Elektrisch verstellbar mit fühlbar Knöpfen.**

**Asiento Confortotal®, composición Poliuretano 35 kg. de alta resiliencia con muelles ensacados en el interior. Ejemplo EL086 sofá 230 cms. Confortotal® 144 muelles ensacados. / Confortotal® seat, composition 35 kg High resilience Foam Rubber, with internal springs. Exam. EL086 230 cms. Sofa Confortotal® 144 pocket springs. / Assise Confortotal®, en polyuréthane 35 kg, hautement résistant avec ressorts revêtus par des mousses de différentes densités. Example: EL086 canapé 230 cm. Confortotal® 144 ressorts. / Sitz Confortotal® aus PUSchaum 35 Kg, sehr formstabil mit eingearbeiteten Taschenfederkerne. Beispiel: EL086 Sofa 230cm Confortotal® mit 144 Taschenfederkerne.**

**Modelo con varios anchos de brazo, medida indicada standard, su cambio afecta medida total / Model with several arms widths its change affects total measurement / Modèle avec plusieurs largeurs de bras son changement affecte la mesure totale / Modell mit verschiedenen Armbreiten bei der Auswahl einer anderen Armbreite aendert sich auch entsprechend das Gesamtmaß.**

**Respaldo en poliuretano suave de 20 kg. mecanismo con posiciones 90°-190° / Back cushion in soft polyurethane 20 kg. With 90°-190° positions. / Dossier en polyuréthane douce de 20 kg, mécanisme avec positions de 90°/190°. / Rücken mit weichem PUSchaum 20kg, Verstellmechanismus für Positionen von 90°/190°.**

**Ancho de brazo standard 28cm(L), opcional: 23cm(M) y 17cm (S) y la butaca 17cm. Altura Asiento: 45 cm. / Standard Arm wide 28cm(L), optional: 23cm(M) and 17cm(S), armchair 17cm. Seat height: 45cm. / Largeur de bras: canapé 28cm(L), optionelle 23cm(M) et 17cm(S) et fauteuil 17cm. Hauteur assise: 45cm. / Stärke des Standard Armes 28cm(L), optionell: 23cm(M) und 17cm(S) und beim Sessel 17cm. Sitzhöhe: 45cm.**

**+METRAJE: el metraje indicado se limita a tejidos lisos de 140 cm. de ancho. / +FABRIC: the fabric required for each model is considered plain for fabrics 140 cm wide. / Le métrage indiqué se limite aux tissus lisses de 140 cm de largeur. / Die angegebene Stoffmenge bezieht sich auf Stoffe mit 140cm Breite, unifarben und ohne Muster.**

## PIE (13CM) / FOOT / PIED / FUß



# FLAP

ASIENTO RELAX ELECTRICO O FIJO. / Electric or fixed relax seat / Assise relax électrique ou fixe / RelaxSitz, elektrisch verstellbar oder fix.  
**CABEZAL ABATIBLE MANUAL 90°-190° / 90°-190° Manual reclining headrest.** / Tête réclinable 90-190° / Kopfteil verstellbar 90-190°

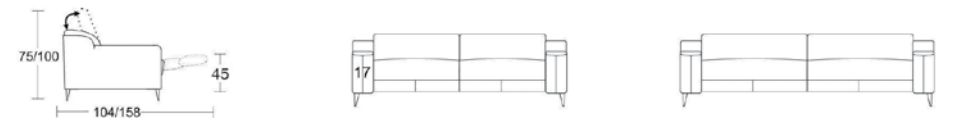

SOFA 150 / 190 / 210 - 2 PIEZAS

SOFA 230 - 2 PIEZAS

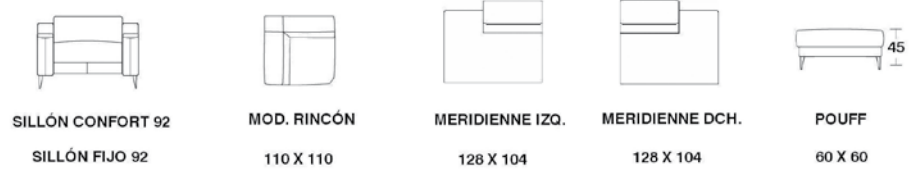

SILLÓN CONFORT 92

MOD. RINCÓN

MERIDIENNE IZQ.

MERIDIENNE DCH.

POUFF

SILLÓN FIJO 92

110 X 110

128 X 104

128 X 104

80 X 60



MOD. CONFORT IZQ. 75 / 95 / 105 / 115

MOD. CONFORT CENTRAL 58 / 78 / 88 / 98

MOD. CONFORT DCH. 75 / 95 / 105 / 115

MOD. FIJO IZQ. 75 / 95 / 105 / 115

MOD. FIJO CENTRAL 58 / 78 / 88 / 98

MOD. FIJO DCH. 75 / 95 / 95 / 105

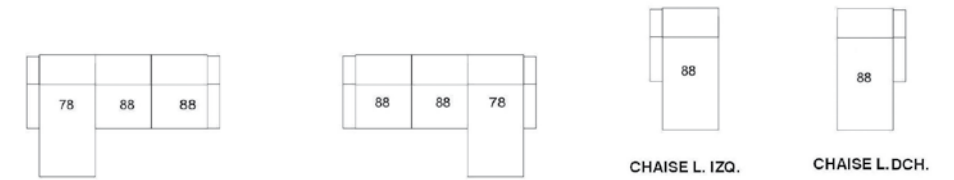

CHAISE L. IZQ.

CHAISE L. DCH.

105 X 170

105 X 170

COMP. CH. L. IZQ. + RELAX + RELAX

COMP. RELAX + RELAX + CH. L. DCH.

298 X 170

298 X 170

COMP. CH. L. IZQ. + FIJO + RELAX

COMP. RELAX + FIJO + CH. L. DCH.

298 X 170

298 X 170

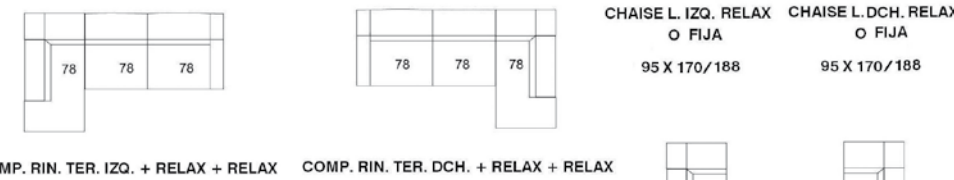

CHAISE L. IZQ. RELAX O FIJA

CHAISE L. DCH. RELAX O FIJA

95 X 170/188

95 X 170/188

COMP. RIN. TER. IZQ. + RELAX + RELAX

COMP. RIN. TER. DCH. + RELAX + RELAX

277 X 200

277 X 200

COMP. RIN. TER. IZQ. + FIJO + RELAX

COMP. RIN. TER. DCH. + FIJO + RELAX

277 X 200

277 X 200

RINCÓN TER. IZQ.

RINCÓN TER. DCH.

102 X 200

102 X 200



ardi **KOO**

## CARACTERÍSTICAS TÉCNICAS / TECHNICAL CHARACTERISTICS / SPÉCIFICATIONS / TECHNISCHE DATEN

Modelo no desenfundable. / Not removable covers / Modèle non déhoussable / Der Bezug dieses Modelle ist nicht abziehbar.

Estructura de madera y tablero DM con tablex. / Wooden and MDF board structure with tablex. / Structure en bois et panneau MDF avec tablex / Holzgestell mit MDFplatte und Tablex.

Mecanismo relax eléctrico con botonera táctil. / Electric relax mechanism with button tactile. / Mécanisme électrique avec bouton dans l'assise. / Elektrisch verstellbar mit fühlbar Knöpfen.

Asiento Confortotal®, composición Poliuretano 35 kg. de alta resiliencia con muelles ensacados en el interior. Ejemplo FP086 sofá 230 cms. Confortotal® 144 muelles ensacados. / Confortotal® seat, composition 35 kg High resilience Foam Rubber, with internal springs. Exam. FP086 230 cms. Sofa Confortotal® 144 pocket springs. / Assise Confortotal®, en polyuréthane 35 kg, hautement résistant avec ressorts revêtus par des mousses de différentes densités. Example: FP086 canapé 230 cm. Confortotal® 144 ressorts. / Sitz Confortotal® aus PUSchaum 35 Kg, sehr formstabil mit eingearbeiteten Taschenfederkerne. Beispiel: FP086 Sofa 230cm Confortotal® mit 144 Taschenfederkerne.

Respaldos en poliuretano suave de 20 kg. mecanismo con posiciones 90°-190° / Back cushion in soft polyurethane 20 kg. With 90°-190° positions. / Dossier en polyuréthane douce de 20 kg, mécanisme avec positions de 90°/190°. / Rücken mit weichem PUSchaum 20kg, Verstellmechanismus für Positionen von 90°/190°.

Ancho brazo 17cm, altura asiento 45 cm. / Arm width 17cm, seat high is 45 cm. / Largeur de bras: 17 cm. Hauteur de l'assise: 45 cms. / Stärke Arm: 17cm. Sitzhöhe: 45 cm.

\*METRAJE: el metraje indicado se limita a tejidos lisos de 140 cm. de ancho. / \*FABRIC: the fabric required for each model is considered plain for fabrics 140 cm wide. / Le métrage indiqué se limite aux tissus lisses de 140 cm de largeur. / Die angegebene Stoffmenge bezieht sich auf Stoffe mit 140cm Breite, unifarben und ohne Muster.

### PIE (13CM) / FOOT / PIED / FUB



P009-STYLE (STANDARD) CROMADA / Chromed / Chromiert / Verchromt

P005-MADERA MADERA NATURAL / NATURAL WOOD / BOIS NATUREL / NATURHOLZ / WENIGUE / WENIGUE / NOGAL / WALNUT / NOYER / NUSSHOLZ



# IPSILON

ASIENTO RELAX ELÉCTRICO O FIJO / Electric or fixed relax seat / Assise relax électrique ou fixe / RelaxSitz, elektrisch verstellbar oder fix.  
**CABEZAL RECLINABLE (Sólo en Relax) / Reclining headrest (Only in reclining) / Tête réclinable (seulement en relax) / Kopfteil verstellbar (Nur im Relassitz).**

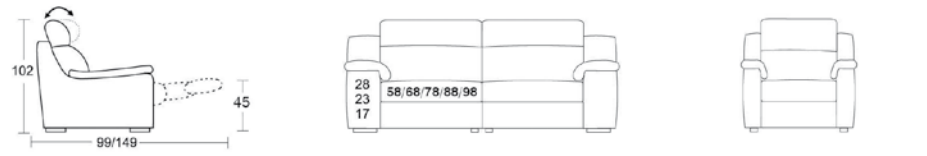

SOFA 172 / 192 / 212 / 232 / 252

BUTACA RELAX 92 X 99

BUTACA FIJA 92 X 99



MOD. RELAX IZQ. 88/96/106/116/126

MOD. RELAX CENTRAL 58/68/78/88/98

MOD. RELAX DCH. 86/96/106/116/126

MOD. FIJO IZQ. 88/96/106/116

MOD. FIJO CENTRAL 58/68/78/88

MOD. FIJO DCH. 86/96/106/116

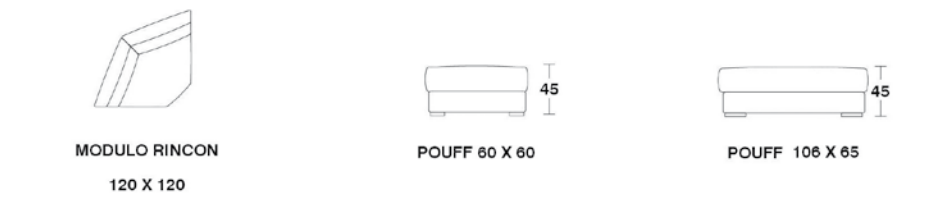

MODULO RINCON

POUFF 60 X 60

POUFF 106 X 65

120 X 120



COMP. CHAISE L. IZQ. + RELAX+RELAX 290 X 165

COMP. RELAX+RELAX+CHAISE L. DCH. 290 X 165

COMP. CHAISE L. IZQ. + FIJO + RELAX 290 X 165

COMP. RELAX+FIJO+CHAISE L. DCH. 290 X 165

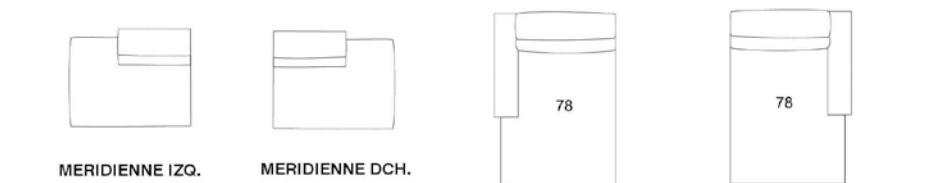

MERIDIENNE IZQ.

MERIDIENNE DCH.

CHAISE L. IZQ. 106 X 165

CHAISE L. DCH. 106 X 165

Todas las medidas indicadas son en cms ±1% / All measures are in cms ±1% / Toutes les mesures en cms ±1% / Alle maßnahmen in cms ±1%



ardi **KOO**

## CARACTERÍSTICAS TÉCNICAS / TECHNICAL CHARACTERISTICS / SPÉCIFICATIONS / TECHNISCHE DATEN

Modelo no desenfundable. / Not removable covers / Modèle non déhoussable / Der Bezug dieses Modelle ist nicht abziehbar.

Estructura de madera y tablero DM con tablex. / Wooden and MDF board structure with tablex. / Structure en bois et panneau MDF avec tablex / Holzgestell mit MDFplatte und Tablex.

Mecanismo relax eléctrico con botonera táctil incorporada en el brazo. / Electric relax mechanism with incorporated button tactile in the arm. / mécanisme relax électrique avec bouton tactile incorporée dans le bras. / elektrischer Relax Mechanismus mit im Arm integrierten fühlbar Knöpfen.

Asiento Confortotal®, composición Poliuretano 35 kg de alta resiliencia con muelles ensacados en el interior. Ej: IP605 sofá 232 cms. Confortotal® 144 muelles ensacados. / Confortotal® seat, composition 35 kg High resilience Foam Rubber, with internal springs. Exam. IP605 232 cms. Sofa Confortotal® 144 pocket springs. / Assise Confortotal® en polyuréthane 35 kg, hautement résistant avec ressorts revêtus par des mousses de différentes densités. Example: IP605 canapé 232 cm. Confortotal® 144 ressorts. / Sitz Confortotal® aus PUSchaum 35 kg, sehr formstabil mit eingearbeiteten Taschenfederkerne. Beispiel: IP605 Sofa 232cm Confortotal® mit 144 Taschenfederkerne.

Modelo con varios anchos de brazo, medida indicada standard, su cambio afecta medida total / Model with several arms widths its change affects total measurement / Modèle avec plusieurs largeurs de bras son changement affecte la mesure totale / Modell mit verschiedenen Armbreiten bei der Auswahl einer anderen Armbreite ändert sich auch entsprechend das Gesamtmaß.

Respaldos rellenos con semi-microfibra Dofill Plus®. Mecanismo de 3 posiciones (sólo relax). / Back cushion filled with polyester semi-microfiber Dofill Plus® and headrest with 3 positions. (only reclining). / Coussin du dossier en semimicrofibre Dofill Plus® et mécanisme de 3 positions (seulement en relax). / Die Rückenkissen sind mit SemiMicrofasern Dofill Plus® gefüllt, und sind 3fach verstellbar. (Nur im Relassitz).

Ancho de brazo standard 28cm (Opcional: 23cm y 17 cm) y la butaca 17cm. Altura asiento 45 cm / Standard Arm wide 28cm (Optional: 23cm and 17cm), armchair 17cm. Seat high 45 cm. / Largeur de bras: canapé 28cm (optionnelle 23cm et 17cm) et fauteuil 17cm. Hauteur de l'assise: 45 cm. / Stärke des StandardArmes 28cm (Optionell: 23cm und 17cm) und beim Sessel 17cm. Sitzhöhe: 45 cm.

\*METRAJE: el metraje indicado se limita a tejidos lisos de 140 cm. de ancho. / \*FABRIC: the fabric required for each model is considered plain for fabrics 140 cm wide. / Le métrage indiqué se limite aux tissus lisses de 140 cm de largeur. / Die angegebene Stoffmenge bezieht sich auf Stoffe mit 140cm Breite, unifarben und ohne Muster.

### PIE (4CM) / FOOT / PIED / FUB



P001-CUADRADO (STANDARD) CROMADA / Chromed / Chromiert / Verchromt

P002-MADERA MADERA NATURAL / NATURAL WOOD / BOIS NATUREL / NATURHOLZ / WENIGUE / WENIGUE / NOGAL / WALNUT / NOYER / NUSSHOLZ





### CARACTERÍSTICAS TÉCNICAS / TECHNICAL CHARACTERISTICS / SPÉCIFICATIONS / TECHNISCHE DATEN

**Modelo desenfundable en almohadones.** / Cushions with removable covers. / Modèle déhoussable aux coussins. / Bei diesem Modell sind die Kissen abziehbar.

**Estructura de madera y tablero DM con tablex.** / Wooden and MDF board structure with tablex. / Structure en bois et panneau MDF avec tablex / Holzgestell mit MDF-Platte und Tablex.

**Respaldo en fibra Dolfil® Plus con funda tela blanca.** / Back cushion in Dolfil® Plus fiber with white cover. / Dossier en Dolfil® Plus fiber avec housse tissu blanc. / Rücken in Dolfil® Plus fiber Mikrofaser und Weisspolster.

**Asiento en poliuretano de 35 kg, recubierto de fibra de poliéster.** / Seat cushion in polyurethane 35 kg, covered with polyester fiber. / Assise en polyuréthane de 35 Kg recouvert avec fibre de poliéster. / Sitz mit PUSchaum 35kg bedeckt mit Polyesterfasern.

**Altura asiento 44 cm / Seat high 44 cm. / Hauteur de l'assise: 44 cm. / Sitzhöhe: 44 cm.**

**\*METRAJE:** el metraje indicado se limita a tejidos lisos de 140 cm. de ancho. / \*FABRIC: the fabric required for each model is considered plain for fabrics 140 cm wide. / Le métrage indiqué se limite aux tissus lisses de 140 cm de largeur. / Die angegebene Stoffmenge bezieht sich auf Stoffe mit 140cm Breite, unifarben und ohne Muster.

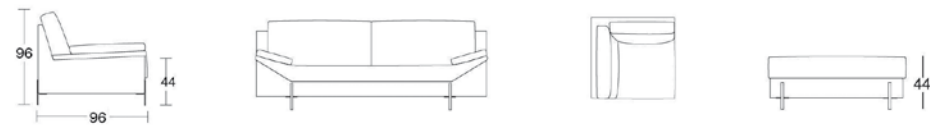

SOFA 162 / 182 / 202 / 222

RINCÓN 96X96

POUFF 60X60

POUFF 96X96



MOD. C/B IZQ. 102

MOD. CENTRAL 102

MOD. C/B DCH. 102



MOD. 2PL IZQ. 132

MOD. 2PL DCH. 132

MOD. IZQ. 152 / 172 / 192

MOD. DCH. 152 / 172 / 192

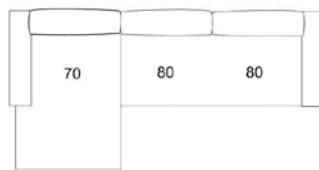

COMP. CHAISE L. IZQ. 296X160

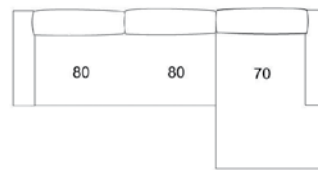

COMP. CHAISE L. DCH. 296X160



MERIDIENNE IZQ.

110 X 96

MERIDIENNE DCH.

110 X 96

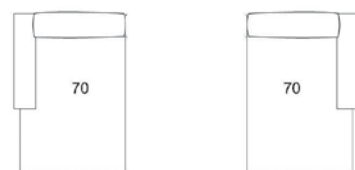

CHAISE LONGUE IZQ.

104 X 160

CHAISE LONGUE DCH.

104 X 160

### PIE (10CM) / FOOT / PIED / FUB



### CARACTERÍSTICAS TÉCNICAS / TECHNICAL CHARACTERISTICS / SPÉCIFICATIONS / TECHNISCHE DATEN

**Modelo no desenfundable.** / Not removable covers / Modèle non déhoussable / Der Bezug dieses Modèles ist nicht abziehbar.

**Estructura de madera y tablero DM con tablex.** / Wooden and MDF board structure with tablex. / Structure en bois et panneau MDF avec tablex / Holzgestell mit MDF-Platte und Tablex.

**Mecanismo relax eléctrico con botonera táctil.** / Electric relax mechanism with incorporated button tactile in the arm / Mecanisme relax électrique avec bouton tactile incorporée dans le bras. / Elektrischer Relax Mechanismus mit in arm integrierten fühlbar knöpfen.

**Respaldo relleno con semi-microfibra Dolfil Plus®.** / Back cushion filled with polyester semi-microfiber Dolfil Plus®. / Coussin du dossier en semimicrofibre Dolphil Plus®. / Die Rückenissen sind mit SemiMicrofasern Dolfil Plus® gefüllt.

**Asiento Confortotal®, composición Poliuretano 35 kg de alta resiliencia con muelles ensacados en el interior.** Ej: LM605 sofá 232 cms. Confortotal® 144 muelles ensacados. / Confortotal® seat, composition 35 kg High resilience Foam Rubber, with internal springs. Exam. LM605 232 cms. Sofa Confortotal® 144 pocket springs. / Assise Confortotal® en polyuréthane 35 kg, hautement résistant avec ressorts revêtus par des mousses de différentes densités. Example: LM605 canapé 232 cm. Confortotal® 144 ressorts. / Sitz Confortotal® aus PUSchaum 35 kg, sehr formstabil mit eingearbeiteten Taschenfederkerne. Beispiel: LM605 Sofa 232cm Confortotal® mit 144 Taschenfederkerne.

**Modelo con varios anchos de brazo, medida indicada standard, su cambio afecta medida total / Model with several arms widths its change affects total measurement / Modèle avec plusieurs largeurs de bras son changement affecte la mesure totale / Modell mit verschiedenen Armbreiten bei der Auswahl einer anderen Armbreite aendert sich auch entsprechend das Gesamtmaß.**

**Ancho de brazo standard 28cm (Opcional: 23cm y 17 cm) y Butaca 17cm. Altura asiento 45 cm / Standard Arm wide 28cm (Optional: 23cm and 17cm), armchair 17cm. Seat high 45cm. / Largeur de bras: canapé 28cm (optionnelle 23cm et 17cm) et fauteuil 17cm. Hauteur de l'assise: 45 cm. / Stärke des StandardArmes 28cm (Optionell: 23cm und 17cm) und beim Sessel 17cm. Sitzhöhe: 45 cm.**

**\*METRAJE:** el metraje indicado se limita a tejidos lisos de 140 cm. de ancho. / \*FABRIC: the fabric required for each model is considered plain for fabrics 140 cm wide. / Le métrage indiqué se limite aux tissus lisses de 140 cm de largeur. / Die angegebene Stoffmenge bezieht sich auf Stoffe mit 140cm Breite, unifarben und ohne Muster.

### PIE (4CM) / FOOT / PIED / FUB



**ASIENTO RELAX ELÉCTRICO O FIJO / Electric or fixed relax seat / Assise relax électrique ou fixe / RelaxSitz, elektrisch verstellbar oder fix.**  
**RESPALDO FIJO / Reclining fixed**

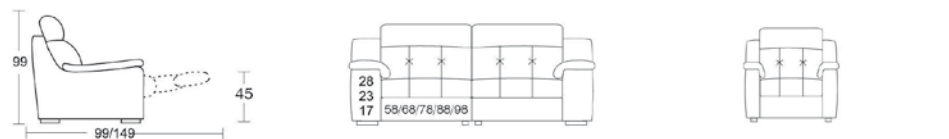

SOFA FIJO 172 - 1 PIEZA

SOFA 192 / 212 / 232 / 252 - 2 PIEZAS

BUTACA RELAX 92X99

BUTACA FIJA 92X99

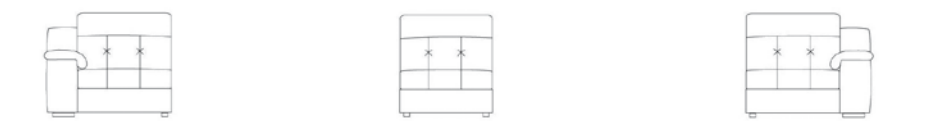

MOD. RELAX IZQ. 86/96/106/116/126

MOD. RELAX CENTRAL 58/68/78/88/98

MOD. RELAX DCH. 86/96/106/116/126

MOD. FIJO IZQ. 86/96/106/116

MOD. FIJO CENTRAL 58/68/78/88

MOD. FIJO DCH. 86/96/106/116

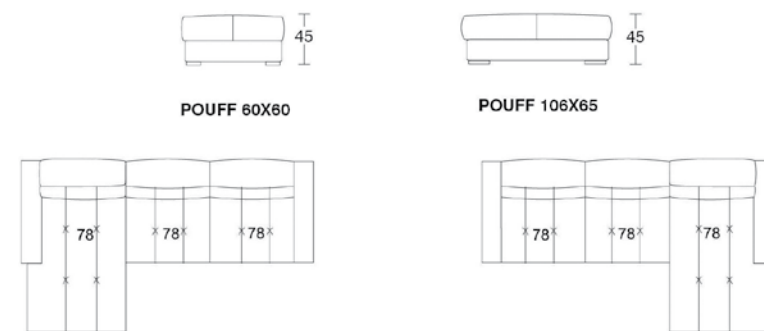

POUFF 60X60

POUFF 106X65

COMP. CHAISE L. IZQ.+RELAX+RELAX 290X165

COMP. CHAISE L. IZQ.+FIJO+RELAX 290X165

COMP. RELAX+RELAX+CHAISE L. DCH. 290X165

COMP. RELAX+FIJO+CHAISE L. DCH. 290X165

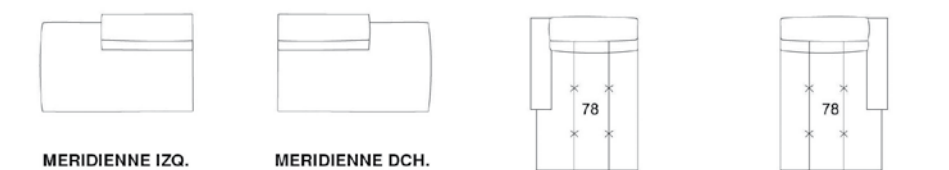

MERIDIENNE IZQ.

130 X 99

MERIDIENNE DCH.

130 X 99

CHAISE L. IZQ. 106X165

CHAISE L. IZQ. 106X165

CHAISE L. DCH. 106X165

CHAISE L. DCH. 106X165

Todas las medidas indicadas son en cms ±1% /All measures are in cms ± 1% /Toutes les mesures en cms ±1% /Alle maßnahmen in cms ± 1%

# LIMA

ASIENTO RELAX ELÉCTRICO O FIJO / Electric or fixed relax seat / Assise relax électrique ou fixe / RelaxSitz, elektrisch verstellbar oder fix.  
 CABEZAL ABATIBLE MANUAL 90°-180° / 90°-180° Manual reclining headrest. / Tête réclinable 90-180° / Kopfteil verstellbar 90-180°

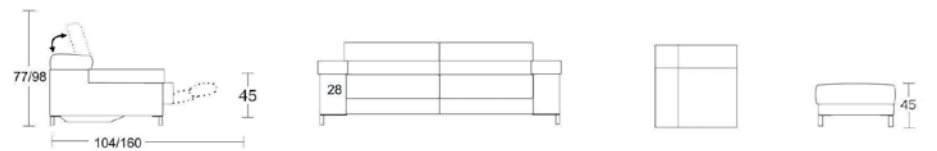

SOFA 212 / 232 / 252

MOD. RINCON 107X107

POUFF 60X60



MOD. CONFORT IZQ. 106 / 116 / 126

CONFORT CENTRAL 78 / 88 / 98

MOD. CONFORT DCH. 106 / 116 / 126

MOD. FIJO 106 / 116 / 126      FIJO CENTRAL 78 / 88 / 98      MOD. FIJO DCH. 106 / 116 / 126



MERIDIENNE IZQ.

MERIDIENNE DCH.

CHAISE L. IZQ. BZO. DOBLE

CHAISE L. DCH. BZO. DOBLE

128X104      128X104      106 X 170      106 X 170

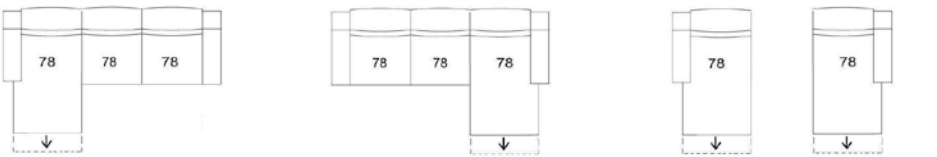

COMP.CH.L.RELAX IZQ.+RELAX+RELAX 290 X 170 / 188

COMP.RELAX+RELAX+CH.L. RELAX DCH. 290 X 170 / 188

CHAISE L. IZQ. FIJA / RELAX 106 X 170/188

CHAISE L. DCH. FIJA / RELAX 106 X 170/188

COMP.CH.L. RELAX IZQ. + FIJO + RELAX 290 X 170 / 188

COMP.RELAX+ FIJO+CH.L. RELAX DCH. 290 X 170 / 188

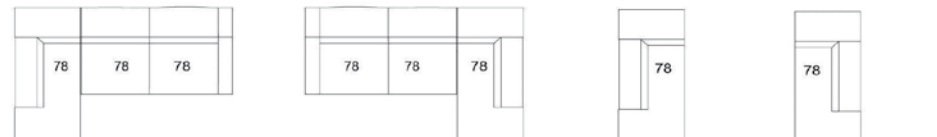

COMP.RIN.TER.IZQ. 2 RELAX 288 X 200

COMP.RIN.TER.DCH. 2 RELAX 288 X 200

RINCÓN TERM. IZQ. 104 X 200

RINCÓN TERM.DCH. 104 X 200

COMP.RIN.TER.IZQ. 1 RELAX 288 X 200

COMP.RIN.TER. DCH.1 RELAX 288 X 200

Todas las medidas indicadas son en cms±1% /All measures are in cms ±1%/Toutes les mesures en cms±1% /Alle maßnahmen in cms ± 1%



ardi KOO

## CARACTERÍSTICAS TÉCNICAS / TECHNICAL CHARACTERISTICS / SPECIFICATIONS / TECHNISCHE DATEN

Modelo no desenfundable. / Not removable covers / Modèle non déhoussable / Der Bezug dieses Modelle ist nicht abziehbar.

Estructura de madera y tablero DM con tablex. / Wooden and MDF board structure with tablex. / Structure en bois et panneau MDF avec tablex / Holzgestell mit MDF-Platte und Tablex.

Mecanismo relax eléctrico con botonera táctil. / Electric relax mechanism with button tactile. / Mécanisme électrique avec bouton tactile. / Elektrisch verstellbar mit fühlbar Knöpfen.

Asiento Confortotal®, composición Poliuretano 35 kg. de alta resiliencia con muelles ensacados en el interior. Ejemplo LIO86 sofá 252 cms. Confortotal® 144 muelles ensacados. / Confortotal® seat, composition 35 kg High resilience Foam Rubber, with internal springs. Exam. LIO86 252 cms. Sofa Confortotal® 144 pocket springs. / Assise Confortotal®, en polyuréthane 35 kg, hautement résistant avec ressorts revêtus par des mousses de différentes densités. Example: LIO86 canapé 252 cm. Confortotal® 144 ressorts. / Sitz Confortotal® aus PUSchaum 35 Kg, sehr formstabil mit eingearbeiteten Taschenfederkerne. Beispiel: LIO86 Sofa 252cm Confortotal® mit 144 Taschenfederkerne.

Respaldo en poliuretano suave de 20 kg. mecanismo con posiciones 90°-180° / Back cushion in soft polyurethane 20 kg. With 90°-180° positions. / Dossier en polyuréthane douce de 20 kg, mécanisme avec positions de 90°/180°. / Rücken mit weichem PUSchaum 20kg, Verstellmechanismus für Positionen von 90°/180°.

Ancho brazo 28cm, altura asiento 45 cm., altura pies 13 cm. / Arm width 28cm, seat high is 45 cm., legs high 13 cm. / Largeur de bras: 28 cm. Hauteur de l'assise: 45 cms. / Stärke Arm: 28cm Sitzhöhe: 45 cm.

\*METRAJE: el metraje indicado se limita a tejidos lisos de 140 cm. de ancho. / \*FABRIC: the fabric required for each model is considered plain for fabrics 140 cm wide. / Le métrage indiqué se limite aux tissus lisses de 140 cm de largeur. / Die angegebene Stoffmenge bezieht sich auf Stoffe mit 140cm Breite, unifarben und ohne Muster.

### PIE (13CM) / FOOT / PIED / FUß



P009-STYLE (STANDARD) CROMADA / Chromed / Chromé / Verchromt / ANTRACITA / Anthracite / Antrazit / CHOCOLATE / Chocolate / Chocolat / Schokolade

P005-MADERA MADERA NATURAL / Natural Wood / Bois Naturel / Naturholz / WENGUE / Wengue / Aereule / NOGAL / Walnut / Noyer / Nussbaum



# NADIA

ASIENTO RELAX ELÉCTRICO O FIJO / Electric or fixed relax seat / Assise relax électrique ou fixe / RelaxSitz, elektrisch verstellbar oder fix.

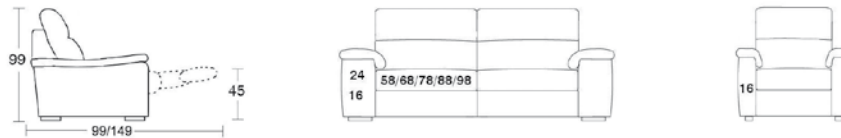

SOFA 164 / 184 / 204 / 224 / 244

BUTACA RELAX 90 X 99

BUTACA FIJA 90 X 99

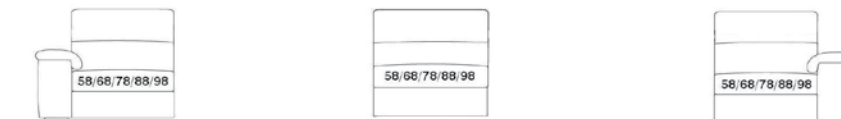

MOD. RELAX IZQ. 82/92/102/112/122

MOD. RELAX CENTRAL 58/68/78/88/98

MOD. RELAX DCH. 82/92/102/112/122

MOD. FIJO IZQ. 82/92/102/112/122

MOD. FIJO CENTRAL 58/68/78/88

MOD. FIJO DCH. 82/92/102/112/122



MODULO RINCON

120 X 120

POUFF 60 X 60

POUFF 106 X 65

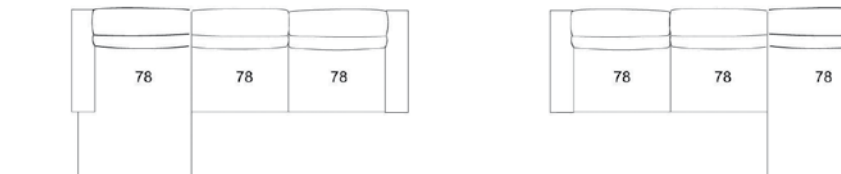

COMP. CHAISE L. IZQ.+RELAX+RELAX 282 X 165

COMP. RELAX+RELAX+CHAISE L. DCH. 282 X 165

COMP. CHAISE L. IZQ. + FIJO + RELAX 282 X 165

COMP. RELAX+FIJO+CHAISE L. DCH. 282 X 165

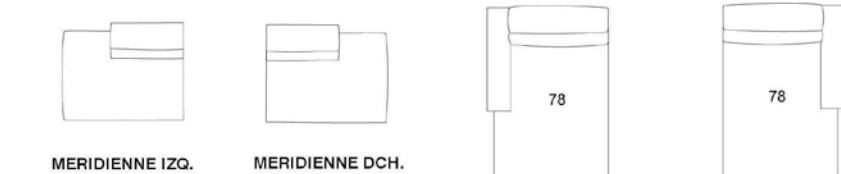

MERIDIENNE IZQ.

MERIDIENNE DCH.

CHAISE L. IZQ. 102 X 165

CHAISE L.DCH. 102 X 165

Todas las medidas indicadas son en cms±1% /All measures are in cms ±1%/Toutes les mesures en cms±1% /Alle maßnahmen in cms ± 1%



ardi KOO

## CARACTERÍSTICAS TÉCNICAS / TECHNICAL CHARACTERISTICS / SPECIFICATIONS / TECHNISCHE DATEN

Modelo no desenfundable. / Not removable covers / Modèle non déhoussable / Der Bezug dieses Modelle ist nicht abziehbar.

Estructura de madera y tablero DM con tablex. / Wooden and MDF board structure with tablex. / Structure en bois et panneau MDF avec tablex / Holzgestell mit MDF-Platte und Tablex.

Mecanismo relax eléctrico con botonera táctil. / Electric relax mechanism with button tactile. / Mécanisme électrique avec bouton dans l'assise. / Elektrisch verstellbar mit fühlbar Knöpfen.

Asiento Confortotal®, composición Poliuretano 35 kg de alta resiliencia con muelles ensacados en el interior. Ej: ND805 sofá 224 cms. Confortotal® 144 muelles ensacados. / Confortotal® seat, composition 35 kg High resilience Foam Rubber, with internal springs. Exam. ND805 224 cms. Sofa Confortotal® 144 pocket springs. / Assise Confortotal® en polyuréthane 35 kg, hautement résistant avec ressorts revêtus par des mousses de différentes densités. Example: ND805 canapé 224 cm. Confortotal® 144 ressorts. / Sitz Confortotal® aus PUSchaum 35 kg, sehr formstabil mit eingearbeiteten Taschenfederkerne. Beispiel: ND805 Sofa 224 cm Confortotal® mit 144 Taschenfederkerne.

Modelo con varios anchos de brazo, medida indicada standard, su cambio afecta medida total / Model with several arms widths its change affects total measurement / Modèle avec plusieurs largeurs de bras son changement affecte la mesure totale / Modell mit verschiedenen Armbreiten bei der Auswahl einer anderen Armbreite ändert sich auch entsprechend das Gesamtmaß.

Respaldo relleno con semi-microfibra Dolfill Plus®. / Back cushion filled with polyester semi-microfiber Dolfill Plus® / Coussin du dossier en semimicrofibre Dolfill Plus®. / Die Rückenkissen sind mit SemiMicrofasern Dolfill Plus® gefüllt.

Ancho de brazo standard 24cm(M), opcional: 16 cm (S) y la butaca 16cm (S). Altura asiento 45 cm. / Standard Arm wide 24 cm(M), optional: 16 cm(S), armchair 16 cm(S). Seat high 45 cm. Largeur de bras: canape 24 cm(M), optionelle :16cm(S), et fauteuil 16 cm(S). Hauteur de l'assise: 45 cm. / Stärke des StandardArmes 24 cm(M), optionell: 16 cm(S), und beim Sessel 16 cm(S). Sitzhöhe: 45 cm.

\*METRAJE: el metraje indicado se limita a tejidos lisos de 140 cm. de ancho. / \*FABRIC: the fabric required for each model is considered plain for fabrics 140 cm wide. / Le métrage indiqué se limite aux tissus lisses de 140 cm de largeur. / Die angegebene Stoffmenge bezieht sich auf Stoffe mit 140cm Breite, unifarben und ohne Muster.

### PIE (4CM) / FOOT / PIED / FUß



P001-CUADRADO (STANDARD) CROMADA / Chromed / Chromé / Verchromt

P002-MADERA MADERA NATURAL / Natural Wood / Bois Naturel / Naturholz / WENGUE / Wengue / Aereule / NOGAL / Walnut / Noyer / Nussbaum





# NAP

**ASIENTO RELAX ELECTRICO O FIJO.** / Electric or fixed relax seat / Assise relax électrique ou fixe / RelaxSitz, elektrisch verstellbar oder fix.  
**CABEZAL ABATIBLE MANUAL 90°-190°** / 90°-190° Manual reclining headrest. / Tête réclinable 90-190° / Kopfteil verstellbar 90-190°

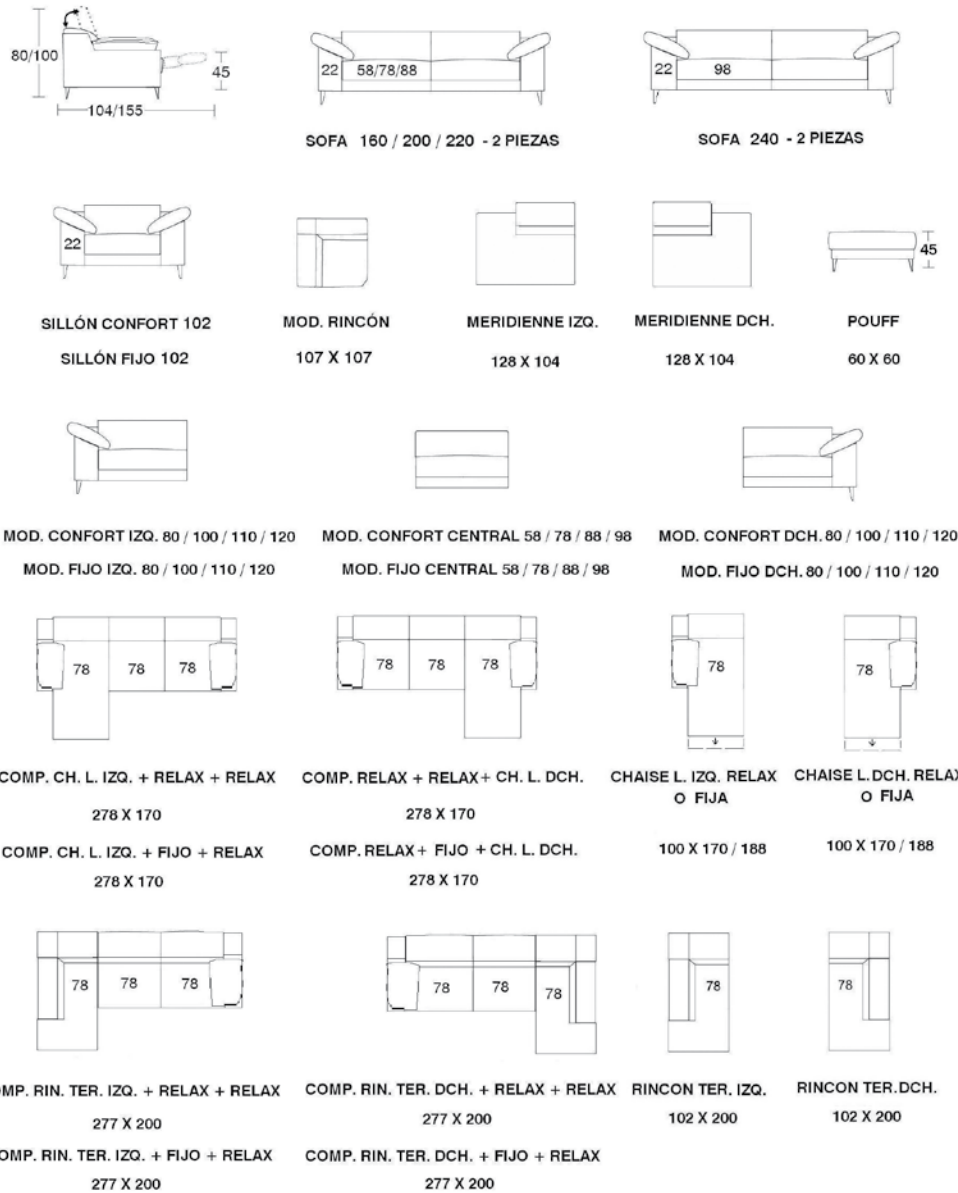

Todas las medidas indicadas son en cms ±1%  
 All measures are in cms ± 1% / Toutes les mesures en cms ± 1% / Alle maßnahmen in cms ± 1%



ardi **KOO**

## CARACTERÍSTICAS TÉCNICAS / TECHNICAL CHARACTERISTICS / SPECIFICATIONS / TECHNISCHE DATEN

**Modelo no desenfundable.** / Not removable covers / Modèle non déhoussable / Der Bezug dieses Modelle ist nicht abziehbar.

**Estructura de madera y tablero DM con tablex.** / Wooden and MDF board structure with tablex. / Structure en bois et panneau MDF avec tablex / Holzgestell mit MDF-Platte und Tablex.

**Mecanismo relax eléctrico con botonera táctil.** / Electric relax mechanism with button tactile. / Mécanisme électrique avec bouton dans l'assise. / Elektrisch verstellbar mit fühlbar Knöpfen.

**Asiento Confortotal®, composición Poliuretano 35 kg. de alta resiliencia con muelles ensacados en el interior.** Ejemplo NP086 sofá 240 cms. Confortotal® 144 muelles ensacados. / Confortotal® seat, composition 35 kg High resilience Foam Rubber, with internal springs. Exam. NP086 240 cms. Sofa Confortotal® 144 pocket springs. / Assise Confortotal®, en polyuréthane 35 kg, hautement résistant avec ressorts revêtus par des mousses de différentes densités. Example: NP086 canapé 240 cm. Confortotal® 144 ressorts. / Sitz Confortotal® aus PUSchaum 35 Kg, sehr formstabil mit eingearbeiteten Taschenfederkerne. Beispiel: NP086 Sofa 240 cm Confortotal® mit 144 Taschenfederkerne.

**Respaldo en poliuretano suave de 20 kg. mecanismo con posiciones 90°-190°** / Back cushion in soft polyurethane 20 kg. With 90°-190° positions. / Dossier en polyuréthane douce de 20 kg, mécanisme avec positions de 90°/190°. / Rücken mit weichem PUSchaum 20kg, Verstellmechanismus für Positionen von 90°/190°.

**Ancho brazo 22cm, altura asiento 45 cm.** / Arm width 22cm, seat high is 45 cm. / Largeur de bras: 22 cm. Hauteur de l'assise: 45 cms. / Stärke Arm: 22cm. Sitzhöhe: 45 cm.

**\*METRAJE:** el metraje indicado se limita a tejidos lisos de 140 cm. de ancho. / \*FABRIC: the fabric required for each model is considered plain for fabrics 140 cm wide. / Le métrage indiqué se limite aux tissus lisses de 140 cm de largeur. / Die angegebene Stoffmenge bezieht sich auf Stoffe mit 140cm Breite, unifarben und ohne Muster.

## PIE (13CM) / FOOT / PIED / FUß



**GARANTÍA**  
**3**  
**AÑOS**

144

# NILO

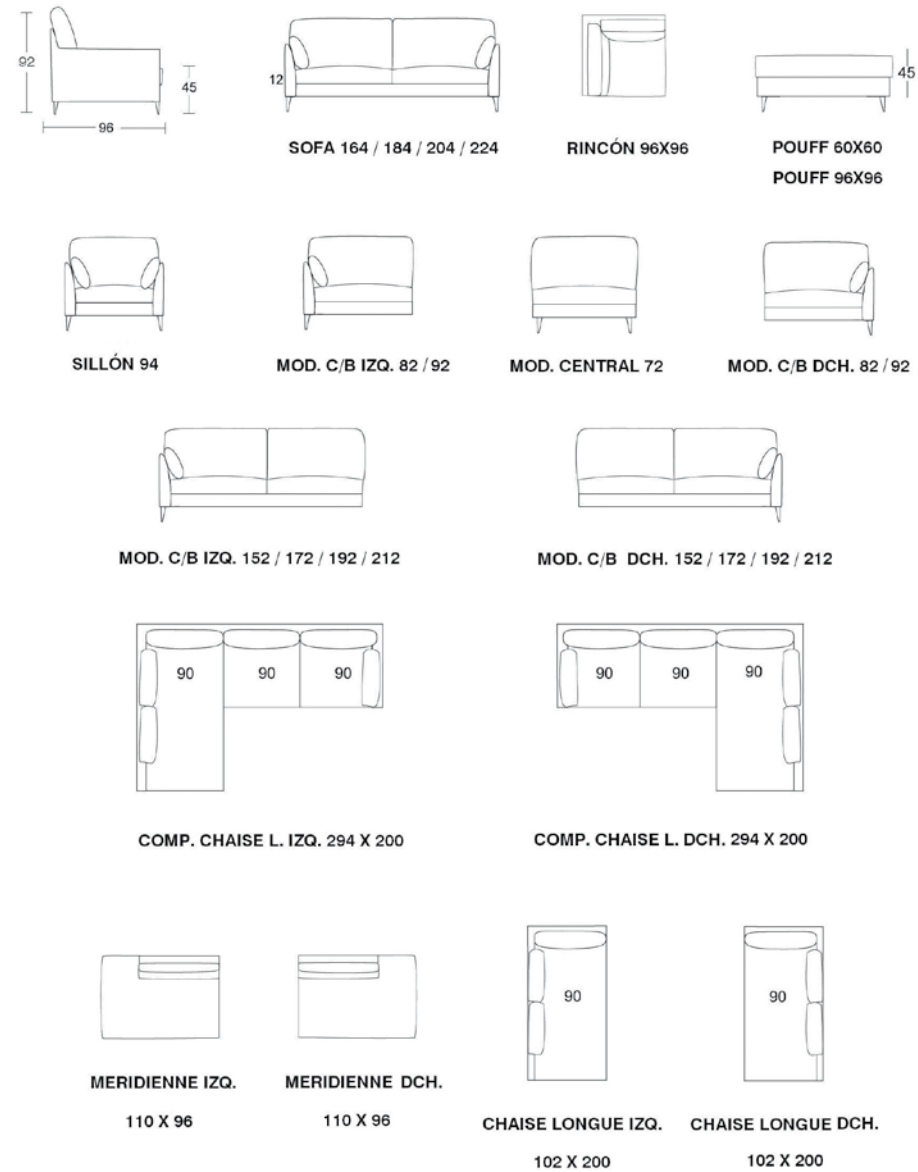

Todas las medidas indicadas son en cms ±1%  
 All measures are in cms ± 1% / Toutes les mesures en cms ± 1% / Alle maßnahmen in cms ± 1%



ardi **KOO**

## CARACTERÍSTICAS TÉCNICAS / TECHNICAL CHARACTERISTICS / SPECIFICATIONS / TECHNISCHE DATEN

**Modelo desenfundable en almohadones.** / Cushions with removable covers. / Modèle déhoussable aux coussins. / Bei diesem Modell sind die Kissen abziehbar.

**Estructura de madera y tablero DM con tablex.** / Wooden and MDF board structure with tablex. / Structure en bois et panneau MDF avec tablex / Holzgestell mit MDF-Platte und Tablex.

**Respaldo en fibra Dolfil® Plus con funda tela blanca.** / Back cushion in Dolfil® Plus fiber with white cover. / Dossier en Dolfil® Plus fiber avec housse tissu blanc. / Rücken in Dolfil® Plus fiber Mikrofaser und Weisspolster.

**Asiento en poliuretano de 35 kg. recubierto de fibra de poliéster.** / Seat cushion in polyurethane 35 kg, covered with polyester fiber. / Assise en polyuréthane de 35 Kg recouvert avec fibre de polyéster. / Sitz mit PUSchaum 35kg bedeckt mit Polyesterfasern.

**Altura asiento 45 cm** / Seat high 45 cm. / Hauteur de l'assise: 45 cm. / Sitzhöhe: 45 cm.

**\*METRAJE:** el metraje indicado se limita a tejidos lisos de 140 cm. de ancho. / \*FABRIC: the fabric required for each model is considered plain for fabrics 140 cm wide. / Le métrage indiqué se limite aux tissus lisses de 140 cm de largeur. / Die angegebene Stoffmenge bezieht sich auf Stoffe mit 140cm Breite, unifarben und ohne Muster.

## PIE (13CM) / FOOT / PIED / FUß



**GARANTÍA**  
**3**  
**AÑOS**

145

# OWEN

**ASIENTO RELAX ELÉCTRICO O FIJO** / Electric or fixed relax seat / Assise relax électrique ou fixe / RelaxSitz, elektrisch verstellbar oder fix.  
**CABEZAL ABATIBLE MANUAL 90°-180°** / 90°-180° Manual reclining headrest. / Tête réclinable 90-180° / Kopfteil verstellbar 90-180°

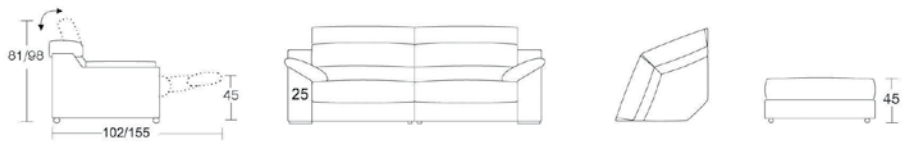

**SOFA RELAX 166 / 186 / 206 / 226**    **RINCÓN 125X125**    **POUFF 60X60**  
**POUFF 103X65**

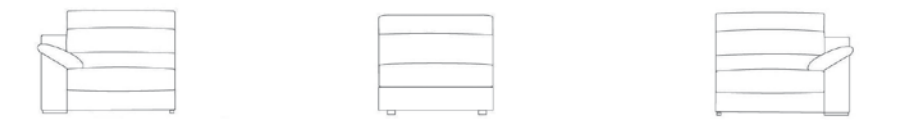

**MOD. RELAX IZQ. 83/93/103/113**    **MOD. RELAX CENTRAL 58/68/78/88**    **MOD. RELAX DCH. 83/93/103/113**  
**MOD. FIJO IZQ. 83/93/103/113**    **MOD. FIJO CENTRAL 58/68/78/88**    **MOD. FIJO DCH. 83/93/103/113**

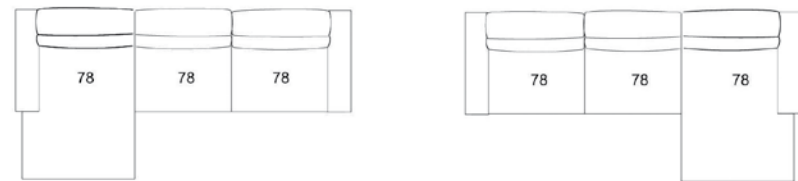

**COMP. CHAISE L.+RELAX+RELAX IZQ.**    **COMP. RELAX+RELAX+CHAISE L. DCH.**  
 284 X 165    284 X 165  
**COMP. CHAISE L. + FIJO +RELAX IZQ.**    **COMP. RELAX+ FIJO +CHAISE L. DCH.**  
 284 X 165    284 X 165

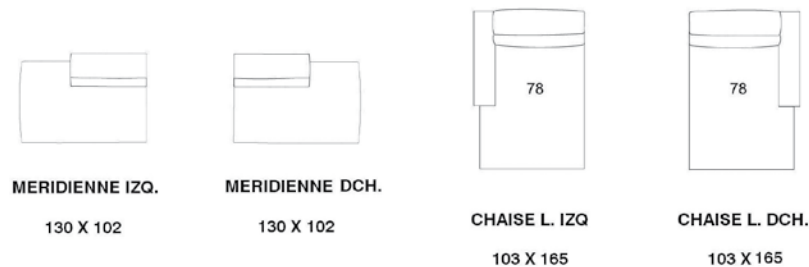

**MERIDIENNE IZQ.**    **MERIDIENNE DCH.**    **CHAISE L. IZQ.**    **CHAISE L. DCH.**  
 130 X 102    130 X 102    103 X 165    103 X 165



ardi **KOO**

## CARACTERÍSTICAS TÉCNICAS / TECHNICAL CHARACTERISTICS / SPÉCIFICATIONS / TECHNISCHE DATEN

**Modelo no desenfundable.** / Not removable covers. / Modèle non déhoussable. / Der Bezug dieses Modelle ist nicht abziehbar.

**Estructura de madera y tablero DM con tablex.** / Wooden and MDF board structure with tablex. / Structure en bois et panneau MDF avec tablex. / Holzgestell mit MDFplatte und Tablex.

**Mecanismo relax eléctrico con botonera táctil.** / Electric relax mechanism with button tactile. / Mécanisme électrique avec bouton tactile. / Elektrisch verstellbar mit fühlbar Knöpfen.

**Asiento Confortotal<sup>®</sup>, composición Poliuretano 35 kg. de alta resiliencia y con muelles ensacados en el interior.** Ejemplo OW005 sofá 226 cms. Confortotal<sup>®</sup> 144 muelles ensacados / Confortotal<sup>®</sup> seat, composition 35 kg High resilience Foam Rubber, with internal springs. Exam. OW005 226 cms. Sofa Confortotal<sup>®</sup> 144 pocket springs. / Assise Confortotal<sup>®</sup>, en polyuréthane 35 kg, hautement résistant avec ressorts revêtus par des mousses de différentes densités. Example: OW005 canapé 226cm, Confortotal<sup>®</sup> 144 ressorts. / Sitz Confortotal<sup>®</sup> aus PUSchaum 35 Kg, sehr formstabil mit eingearbeiteten Taschenfederkerne. Beispiel: OW005 Sofa 226cm Confortotal<sup>®</sup> mit 144 Taschenfederkerne.

**Respaldo en poliuretano suave de 20 kg. mecanismo con posiciones 90°-180°** / Back cushion in soft polyurethane 20 kg. With 90°-180° positions. / Dossier en polyuréthane douce de 20 kg, mecanisme avec positions de 90°/180°. / Rücken mit weichem PUSchaum 20kg, Verstellmechanismus für Positionen von 90°/180°.

**Ancho brazo standar 25cm.** / Arm 25cm standard. / Largeur de bras: canape 25 cm. / Stärke des Armes 25cm.

**Altura Asiento:45cm.** / Seat height:45cm. / Hauteur assise: 45 cm. / Sitzhöhe: 45 cm.

**\*METRAJE:** el metraje indicado se limita a tejidos lisos de 140 cm. de ancho. / \*FABRIC: the fabric required for each model is considered plain for fabrics 140 cm wide. / Le métrage indiqué se limite aux tissus lisses de 140 cm de largeur. / Die angegebene Stoffmenge bezieht sich auf Stoffe mit 140cm Breite, unifarben und ohne Muster.

## PIE (4CM) / FOOT / PIED / FUß



**P001-CUADRADO (STANDARD)**    **P002-MADERA**  
**MADERA NATURAL**  
 NATURAL WOOD / BOIS NATUREL / NATURHOLZ  
**WENGUE** / WENIGUE / WENIGUE  
**NOGAL** / WALNUT / NOYER / EICHEN  
**CROMADA**  
 CHROME / CHROME / VERCHROMT



# VICO

**ASIENTO DESLIZANTE MANUAL O ELÉCTRICO, REGULACIÓN PROFUNDIDAD ELECTRÓNICA** / Manual or electric sliding, electronically adjustable seat depths. / Assise coulissante électrique or manuelle, profondeurs d'assises réglables électroniquement / Elektrische oder manuelle schiebesitze, elektronisch verstellbare sitztiefe.  
**CABEZAL ABATIBLE MANUAL 90°-180°** / 90°-180° Manual reclining headrest. / Tête réclinable 90-180° / Kopfteil verstellbar 90-180°

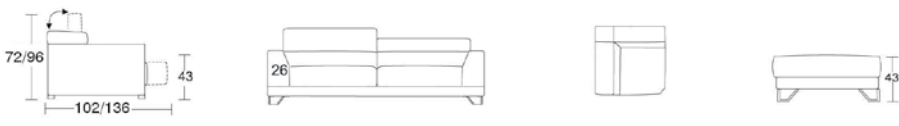

**SOFA 188 / 208 / 228**    **RINCÓN 107 X 107**    **POUFF 60X60**  
**SOFA 249 - 2 PIEZAS**    **POUFF 102X70**



**MOD. C/B IZQ. 94 / 104 / 114**    **MOD. CENTRAL 68 / 78 / 88**    **MOD. C/B DCH. 94 / 104 / 114**

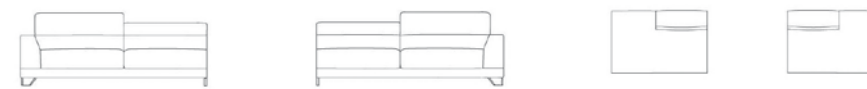

**MOD. C/B IZQ. 162 / 182 / 202**    **MOD. C/B DCH. 162 / 182 / 202**    **MERIDIENNE IZQ.**    **MERIDIENNE DCH.**  
**MOD. C/B IZQ. 222 - 2 PIEZAS**    **MOD. C/B DCH. 222 - 2 PIEZAS**    **138X102**    **138X102**

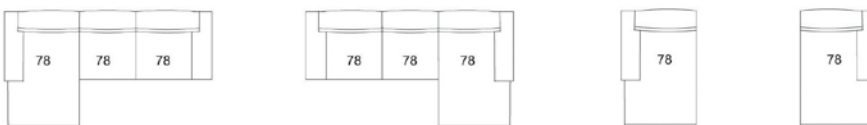

**COMP. CHAISE L. IZQ. 286X170**    **COMP. CHAISE L. DCH. 286X170**    **CHAISE L. IZQ. 104X170**    **CHAISE L. DCH. 104X170**

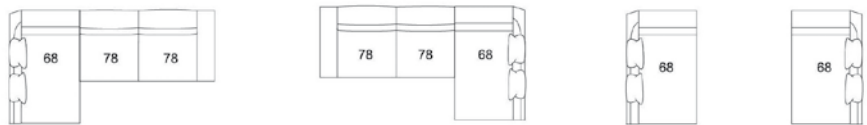

**COMP. CHAISE ISLA IZQ. 272X200**    **COMP. CHAISE ISLA DCH. 272X200**    **CHAISE L. ISLA IZQ. 200X90**    **CHAISE L. ISLA DCH. 200X90**

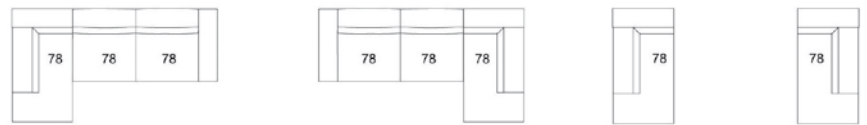

**COMP. RINCON TERM. IZQ.**    **COMP. RINCON TERM. DCH.**    **RINCON TERM. IZQ.**    **RINCON TERM. DCH.**  
 284X200    284X200    200X102    200X102

Todas las medidas indicadas son en cms±1%  
 All measures are in cms ± 1% / Toutes les mesures en cms ± 1% / Alle maßnahmen in cms ± 1%



ardi **KOO**

## CARACTERÍSTICAS TÉCNICAS / TECHNICAL CHARACTERISTICS / SPÉCIFICATIONS / TECHNISCHE DATEN

**Modelo desenfundable en almohadones de asiento y respaldo** / Removable back, and seat cushion / Modèle déhoussable aux assise, bras et dossier. / Modell abziehbar an Sitzkissen, Armlehnen und Rücken.

**Estructura de madera y tablero DM con tablex.** / Wooden and MDF board structure with tablex. / Structure en bois et panneau MDF avec tablex. / Holzgestell mit MDFplatte und Tablex.

**Asiento deslizable extensible 34 cm. Altura asiento 43 cm. Opción: Eléctrico (Regulación Profundidad Electrónica)** / Sliding seat extensible 34 cm and 43 cm high. Option: Electric Sliding (Electronically adjustable seat depths) / Assise extensible 34 cm et Hauteur de l'assise: 43 cm. Option: Coulissant Electrique (Profondeurs d'assises réglables électroniquement) / Stiz ausziehbar 34 cm und Sitzhöhe: 43 cm. Option: Elektrische Schiebesitze (Elektronisch verstellbare sitztiefe).

**Altura Asiento:43cm.** / Seat height: 43cm. / Hauteur assise: 43cm. / Sitzhöhe: 43cm.

**Asiento Confortotal<sup>®</sup>, composición Poliuretano 35 kg. de alta resiliencia y con muelles ensacados en el interior.** Ejemplo V1005 sofá 249cms. Confortotal<sup>®</sup> 144 muelles ensacados / Confortotal<sup>®</sup> seat, composition 35 kg High resilience Foam Rubber, with internal springs. Exam. V1005 249 cms. Sofa Confortotal<sup>®</sup> 144 pocket springs. / Assise Confortotal<sup>®</sup>, en polyuréthane 35 kg, hautement résistant avec ressorts revêtus par des mousses de différentes densités. Example: V1005 canapé 249 cm. Confortotal<sup>®</sup> 144 ressorts. / Sitz Confortotal<sup>®</sup> aus PUSchaum 35 Kg, sehr formstabil mit eingearbeiteten Taschenfederkerne. Beispiel: V1005 Sofa 249cm Confortotal<sup>®</sup> mit 144 Taschenfederkerne.

**Respaldo en poliuretano suave de 20 kg. mecanismo con posiciones 90°-180°** / Back cushion in soft polyurethane 20 kg. With 90°-180° positions. / Dossier en polyuréthane douce de 20 kg, mecanisme avec positions de 90°/180°. / Rücken mit weichem PUSchaum 20kg, Verstellmechanismus für Positionen von 90°/180°.

**\*METRAJE:** el metraje indicado se limita a tejidos lisos de 140 cm. de ancho. / \*FABRIC: the fabric required for each model is considered plain for fabrics 140 cm wide. / Le métrage indiqué se limite aux tissus lisses de 140 cm de largeur. / Die angegebene Stoffmenge bezieht sich auf Stoffe mit 140cm Breite, unifarben und ohne Muster.

## PIE (10CM) / FOOT / PIED / FUß



**P004-LIVE (STANDARD)**    **P005-MADERA**  
**MADERA NATURAL**  
 NATURAL WOOD / BOIS NATUREL / NATURHOLZ  
**WENGUE** / WENIGUE / WENIGUE  
**NOGAL** / WALNUT / NOYER / EICHEN  
**METAL CROMADO BRILLO**  
 Metal Chrome / METAL VERCHROMT

Todas las medidas indicadas son en cms±1%  
 All measures are in cms ± 1% / Toutes les mesures en cms ± 1% / Alle maßnahmen in cms ± 1%

# PETIT IPSILON

**ASIENTO RELAX ELÉCTRICO O FIJO** / Electric or fixed relax seat / Assise relax électrique ou fixe / RelaxSitz, elektrisch verstellbar oder fix.  
**CABEZAL RECLINABLE (Sólo en Relax)** / Reclining headrest (Only in reclining) / Tête reclinable (seulement en relax) / Kopfteil verstellbar (Nur im Relaxsitz).

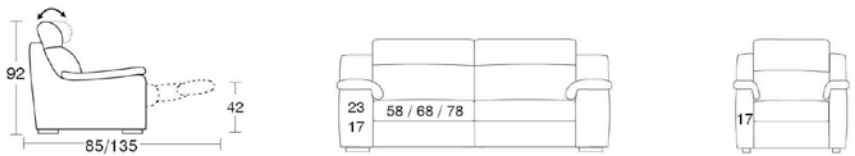

SOFA 162 / 182 / 202

BUTACA RELAX 92 X 85

BUTACA FIJA 92 X 85

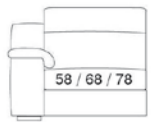

MOD. RELAX IZQ. 81 / 91 / 101

MOD. FIJO IZQ. 81 / 91 / 101

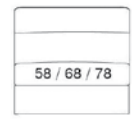

MOD. RELAX CENTRAL 58 / 68 / 78

MOD. FIJO CENTRAL 58 / 68 / 78

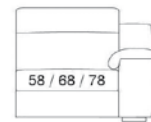

MOD. RELAX DCH. 81 / 91 / 101

MOD. FIJO DCH. 81 / 91 / 101



ardi **KOO**

## CARACTERÍSTICAS TÉCNICAS / TECHNICAL CHARACTERISTICS / SPECIFICATIONS / TECHNISCHE DATEN

**Modelo no desenfundable.** / Not removable covers / Modèle non déhoussable / Der Bezug dieses Modelle ist nicht abziehbar.

**Estructura de madera y tablero DM con tablex.** / Wooden and MDF board structure with tablex. / Structure en bois et panneau MDF avec tablex / Holzgestell mit MDF-Platte und Tablex.

**Mecanismo relax eléctrico con botonera táctil incorporada en el brazo.** / Electric relax mechanism with incorporated button tactile in the arm. / mécanisme relax électrique avec bouton tactile incorporée dans le bras. / elektrischer Relax Mechanismus mit im Arm integrierten fühlbar Knöpfen.

**Asiento Confortotal<sup>®</sup>, composición Poliuretano 35 kg de alta resiliencia con muelles ensacados en el interior.** Ej: P1004 sofá 202 cms. Confortotal<sup>®</sup> 144 muelles ensacados. / Confortotal<sup>®</sup> seat, composition 35 kg High resilience Foam Rubber, with internal springs. Exam. P1004 202 cms. Sofa Confortotal<sup>®</sup> 144 pocket springs. / Assise Confortotal<sup>®</sup> en polyuréthane 35 kg, hautement résistant avec ressorts revêtus par des mousses de différentes densités. Example: P1004 canapé 202 cm. Confortotal<sup>®</sup> 144 ressorts. / Sitz Confortotal<sup>®</sup> aus PUSchaum 35 kg, sehr formstabil mit eingearbeiteten Taschenfederkerne. Beispiel: P1004 Sofa 202 cm Confortotal<sup>®</sup> mit 144 Taschenfederkerne.

**Modelo con varios anchos de brazo, medida indicada standard, su cambio afecta medida total** / Model with several arms widths its change affects total measurement / Modèle avec plusieurs largeurs de bras son changement affecte la mesure totale / Modell mit verschiedenen Armbreiten bei der Auswahl einer anderen Armbreite aendert sich auch entsprechend das Gesamtmass.

**Respaldo relleno con semi-microfibra Dolfill Plus<sup>®</sup>. Mecanismo de 3 posiciones (sólo relax).** / Back cushion filled with polyester semi-microfiber Dolfill Plus<sup>®</sup> and headrest with 3 positions. (only reclining). / Coussin du dossier en semimicrofibre Dolfill Plus<sup>®</sup> et mécanisme de 3 positions (seulement en relax). / Die Rückenkissen sind mit SemiMicrofasern Dolfill Plus<sup>®</sup> gefüllt, und sind 3fach verstellbar. (Nur im Relaxsitz).

**Ancho de brazo standard 23cm, opcional: 17 cm y la butaca 17cm. Altura asiento 42 cm** / Standard Arm wide 23cm, optional: 17cm and armchair 17cm. Seat high 42 cm. / Largeur de bras: canape 23cm, optionelle: 17cm et fauteuil 17cm, Hauteur de l'assise: 42 cm. / Stärke des StandardArmes 23cm, optionell: 17cm und beim Sessel 17cm. Sitzhöhe: 42 cm.

**\*METRAJE: el metraje indicado se limita a tejidos lisos de 140 cm. de ancho.** / \*FABRIC: the fabric required for each model is considered plain for fabrics 140 cm wide. / Le métrage indiqué se limite aux tissus lisses de 140 cm de largeur. / Die angegebene Stoffmenge bezieht sich auf Stoffe mit 140cm Breite, unifarben und ohne Muster.

### PIE (4CM) / FOOT / PIED / FUß



P001-CUADRADO (STANDARD)

P002-MADERA

CROMADA / CHROMED / CHROMÉE / VERCHROMT

MADERA NATURAL / NATURAL WOOD / BOIS NATUREL / NATURHOLZ

WENGUE / WENGUE / WENGUE / NOGAL / WALNUT / NOYER / NUSSBAUM



Todas las medidas indicadas son en cms ±1% /All measures are in cms ±1% /Toutes les mesures en cms ±1% /Alle mabnahmen in cms ±1%

# BUTACAS

## PETIT IPSILON



BUTACA RELAX 92 CM  
BUTACA FIJA 92 CM

OPCIONES PIE / FOOT / PIED / FUß  
 CROMADA / CHROMED / CHROMÉE / VERCHROMT  
 MADERA NATURAL / NATURAL WOOD / BOIS NATUREL / NATURHOLZ  
 WENGUE / WENGUE / WENGUE  
 NOGAL / WALNUT / NOYER / NUSSBAUM

## IPSILON 6

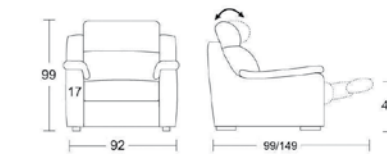

BUTACA RELAX 92 CM  
BUTACA FIJA 92 CM

OPCIONES PIE / FOOT / PIED / FUß  
 CROMADA / CHROMED / CHROMÉE / VERCHROMT  
 MADERA NATURAL / NATURAL WOOD / BOIS NATUREL / NATURHOLZ  
 WENGUE / WENGUE / WENGUE  
 NOGAL / WALNUT / NOYER / NUSSBAUM

## FLAP

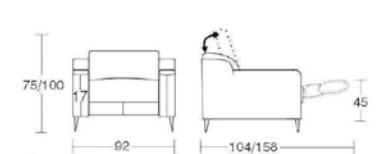

BUTACA RELAX 92 CM  
BUTACA FIJA 92 CM

OPCIONES PIE / FOOT / PIED / FUß  
 CROMADA / CHROMED / CHROMÉE / VERCHROMT  
 ANTRACITA / ANTHRACITE / ANTHRACITE / ANTHRACIT  
 CHOCOLATE / CHOCOLATE / CHOCOLAT / SCHOKOLADE  
 MADERA NATURAL / NATURAL WOOD / BOIS NATUREL / NATURHOLZ  
 WENGUE / WENGUE / WENGUE  
 NOGAL / WALNUT / NOYER / NUSSBAUM

## NADIA 8



BUTACA RELAX 90CM  
BUTACA FIJA 90CM

OPCIONES PIE / FOOT / PIED / FUß  
 CROMADA / CHROMED / CHROMÉE / VERCHROMT  
 MADERA NATURAL / NATURAL WOOD / BOIS NATUREL / NATURHOLZ  
 WENGUE / WENGUE / WENGUE  
 NOGAL / WALNUT / NOYER / NUSSBAUM

## LOLA

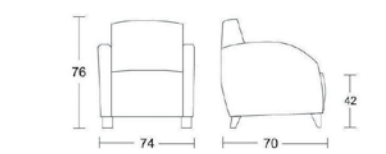

BUTACA 74 CM

OPCIONES PIE / FOOT / PIED / FUß  
 MADERA NATURAL / NATURAL WOOD / BOIS NATUREL / NATURHOLZ  
 WENGUE / WENGUE / WENGUE  
 NOGAL / WALNUT / NOYER / NUSSBAUM

## BOSTON

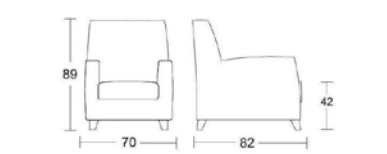

BUTACA 70 CM

OPCIONES PIE / FOOT / PIED / FUß  
 MADERA NATURAL / NATURAL WOOD / BOIS NATUREL / NATURHOLZ  
 WENGUE / WENGUE / WENGUE  
 NOGAL / WALNUT / NOYER / NUSSBAUM

Todas las medidas indicadas son en cms ±1% /All measures are in cms ±1% /Toutes les mesures en cms ±1% /Alle mabnahmen in cms ±1%



ardi **KOO**

## CARACTERÍSTICAS TÉCNICAS / TECHNICAL CHARACTERISTICS / SPECIFICATIONS / TECHNISCHE DATEN

dieses Modelle ist nicht abziehbar.

### PETIT IPSILON - IPSILON - FLAP - NADIA 8 - LOLA - BOSTON

**Estructura de madera y tablero DM con tablex.** / Wooden and MDF board structure with tablex. / Structure en bois et panneau MDF avec tablex. / Holzgestell mit MDF-Platte und Tablex.

### PETIT IPSILON - IPSILON

**Mecanismo relax eléctrico con botonera incorporada en el brazo.** / Electric relax mechanism with button incorporated in the armrest. / mécanisme relax électrique avec bouton incorporée dans le bras. / elektrischer Relax Mechanismus mit im Arm integrierten Knöpfen

### FLAP - NADIA 8

**Mecanismo relax eléctrico con botonera en asiento.** / Electric relax mechanism with button in the seat. / mécanisme relax électrique avec bouton incorporée dans l'assise. / Elektrischer Relax Mechanismus, mit im Sitz integrierten Knöpfen.

### PETIT IPSILON - IPSILON - FLAP - NADIA 8

**Asiento Confortotal<sup>®</sup>, composición Poliuretano 35 kg. de alta resiliencia y con muelles ensacados en el interior.** Ejemplo Silón Relax 76cm. Confortotal<sup>®</sup> 36 muelles ensacados / Confortotal<sup>®</sup> seat, composition 35 kg High resilience Foam Rubber, with internal springs. Exam. Armchair 76 cm Confortotal<sup>®</sup> 36 pocket springs. / Fauteuil Confortotal<sup>®</sup>, en polyuréthane 35 kg, hautement résistant avec ressorts revêtus par des mousses de différentes densités. Example Fauteuil 76 cm. Confortotal<sup>®</sup> 36 ressorts. / Sitz Confortotal<sup>®</sup> aus PUSchaum 35 Kg, sehr formstabil mit eingearbeiteten Taschenfederkerne. Beispiel Sessel Confortotal<sup>®</sup> mit 36 Taschenfederkerne.

### PETIT IPSILON - IPSILON

**Respaldo relleno con semi-microfibra Dolfill Plus<sup>®</sup> y mecanismo de 3 posiciones.** / Back cushion filled with polyester semi-microfiber Dolfill Plus<sup>®</sup> and headrest with three positions. / Coussin du dossier en semimicrofibre Dolfill Plus<sup>®</sup> et mécanisme de 3 positions. / Die Rückenkissen sind mit SemiMicrofasern Dolfill Plus<sup>®</sup> gefüllt, und sind 3 fach verstellbar.

### FLAP

**Respaldo en poliuretano suave de 20 kg. mecanismo con posiciones 90/190°.** / Back cushion in soft polyurethane 20 kg. With 90/190° positions. / Dossier en polyuréthane douce de 20 kg, mecanisme avec positions 90/190°. / Rücken mit weichem PUSchaum 20kg, verstellmechanismus für positionen 90/190°.

### BOSTON-LOLA

**Respaldo en poliuretano suave de 20 kg.** / Back cushion in soft polyurethane 20 kg. / Dossier en polyuréthane douce de 20 kg. / Rücken mit weichem PUSchaum 20kg.

**\*METRAJE: el metraje indicado se limita a tejidos lisos de 140 cm. de ancho.** / \*FABRIC: the fabric required for each model is considered plain for fabrics 140 cm wide. / Le métrage indiqué se limite aux tissus lisses de 140 cm de largeur. / Die angegebene Stoffmenge bezieht sich auf Stoffe mit 140cm Breite, unifarben und ohne Muster.





**DISEÑOS TAPIZADOS MUÑOZ S.L.U.**

AV./ ESPIOCA, N°128  
P.O. BOX 62.  
46460 SILLA  
VALENCIA  
SPAIN

T. + 34 961 216 090  
F. + 34 961 216 282  
[ardicoleccion@ardicoleccion.com](mailto:ardicoleccion@ardicoleccion.com)

© DISEÑOS Y MARCA LICENCIADOS  
© COPYRIGHT 2018

**CRÉDITOS  
CREDITS**

**FOTOGRAFÍA Y DISEÑO GRÁFICO  
FOTOGRAHY & GRAPHIC DESIGN**  
MIMUS COMUNICACIÓN

**DIRECCIÓN DE ARTE Y ESTILISMO  
ART DIRECTION AND STYLING**  
MIMUS COMUNICACIÓN  
ARDI

**ATREZO  
ATREZZO**  
KENDOMOBILIARIO.COM  
PARENTESQUADRA.NET  
AROMASDELCAMPO.COM

**FOTOMECÁNICA E IMPRESIÓN  
COLOUR SEPARATIONS & PRINTING**  
LA IMPRENTA CG

**EDICIÓN  
EDITION**  
2019

**LOCALIZACIONES  
LOCALITATIONS**  
MASÍA ALDAMAR, CHIVA, VALENCIA  
FERIA VALENCIA, PATERNA  
ALQUERÍA VILCHES, SUECA

ardi koo

[www.ardicoleccion.com](http://www.ardicoleccion.com)